

# Indholdsfortegnelse

<b>1</b>	<b>Indledning og generelle oplysninger</b>	<b>Fejl! Bogmærke er ikke defineret.</b>
1.1	Forord .....	Fejl! Bogmærke er ikke defineret.
1.2	Område.....	3
1.3	Introduktion til den selvkørende (SP) serie af "Height Rider" .....	3
1.4	Generel specifikation.....	4
1.5	Identifikation (UK plade).....	5
1.6	EU overensstemmelseserklæring .....	6
<b>2</b>	<b>Sikkerhed</b>	<b>7</b>
2.1	Obligatoriske foranstaltninger.....	Fejl! Bogmærke er ikke defineret.
2.2	Miljømæssige begrænsninger .....	10
2.3	Støj og vibrationer .....	11
2.4	Test rapport.....	12
<b>3</b>	<b>Klargøring og inspektion</b>	<b>13</b>
3.1	Udpakning .....	13
3.2	Klargøring til brug .....	13
3.3	Planer for sikkerhedskontrol før idriftsættelse .....	14
3.4	Plakater, overføringsbilleder & installation (UK SPEC) .....	17
3.5	Krav til moment .....	20
<b>4</b>	<b>Drift</b>	<b>21</b>
4.1	Komponenter til styrekreds.....	21
4.2	Styring fra jordstation .....	24
4.3	Styring fra platform .....	27
4.4	Styreudstyr, kørsel .....	32
4.5	Kurvejesystem.....	33
4.6	Batterier og opladning .....	34
4.7	Transport, slæbning, løftning med kran, opbevaring og igangsætning.....	37
<b>5</b>	<b>Nødkontrol</b>	<b>42</b>
5.1	Generelt .....	42
5.2	Nødprocedurer – uarbejdsdygtig operatør .....	Fejl! Bogmærke er ikke defineret.
5.3	Nødprocedurer - maskinsvigt .....	Fejl! Bogmærke er ikke defineret.
5.4	Hændelsesunderretning.....	42
<b>6</b>	<b>Ansvar</b>	<b>43</b>
6.1	Ejerskifte .....	43
6.2	Ansvarsmanual (kun USA).....	43
6.3	Inspektion/service og før udlejning tjekliste .....	44

Fejl koder ..... 45

# 1 Indledning og generelle oplysninger

## 1.1 FORORD

Formålet med disse manualer er at give kunden hensigtsmæssig sikkerheds-, betjenings- og vedligeholdelsesvejledning, som er vigtigt, for at maskinen fungerer korrekt.

Alle oplysninger i disse manualer skal **LÆSES** og **FORSTÅS** til fulde, inden der gøres forsøg på at betjene maskinen!

**DISSE MANUALER ER MEGET VIGTIGE REDSKABER – Sørg for altid at opbevare dem sammen med maskinen.**

Producenten har ikke nogen direkte kontrol med maskinens anvendelse og brug, og det er derfor brugerens og dennes betjeningspersonales ansvar at sørge for overholdelse af god sikkerhedspraksis.

Alle oplysninger i manualerne er baseret på brug af maskinen under korrekte driftsforhold. Det er strengt forbudt at ændre og/eller modificere maskinen.

En af de vigtigste ting at huske er, at det afhænger af de personer, der betjener udstyret, hvor sikkert det er.

### FARE, ADVARSEL, FORSIGTIG, VIGTIGT, INSTRUKTIONER OG BEMÆRK

Brugen af denne type udstyr udgør visse farer for operatøren. Disse angives tydeligt i såvel denne manual som på maskinen. De forskellige risikoniveauer defineres som følger:

**FARE: Hvis meddelelsen ikke følges korrekt, er der stor sandsynlighed for, at det kan forårsage alvorlig skade på personalet eller dødsfald**

**ADVARSEL ELLER FORSIGTIG: Hvis meddelelsen ikke følges korrekt, er der nogen sandsynlighed for, at det kan forårsage alvorlig skade på personalet eller dødsfald.**



SYMBOLET 'SIKKERHEDSVARSEL' ANVENDES TIL AT HENLEDE OPMÆRKSOMHEDEN PÅ EVENTUELLE FARER. DET KAN MEDFØRE ALVORLIG PERSONSKADE ELLER DØDSFALD AT IGNORERE DEM.

**VIGTIGT OG INSTRUKTIONER: Betegner procedurer, der er vigtige for sikker drift samt for at undgå skade på eller ødelæggelse af maskinen.**

**BEMÆRK: Angiver generelle sikkerhedsregler og/eller – procedurer for maskinen.**

Det er ejerens/brugerens ansvar at kende og overholde alle gældende regler, regulativer, love, regler samt alle andre gældende krav for sikker anvendelse af dette udstyr.

## 1.2 OMRÅDE

Denne betjeningsvejledning indeholder alle de nødvendige oplysninger, der kræves til sikker drift af en Niftylift Height Rider 15/17 Hybrid (SP45N & SP50N i USA) med elektrisk jævnstrømsmotor (DC) og dieselmotor (D).

Yderligere tekniske oplysninger, kredsløbsdiagrammer samt specifik vejledning om, hvilke former for vedligeholdelse der skal udføres af specialuddannet personale, findes i den tilhørende Værksted- og reservedelsmanual for den Niftylift Height Rider-personløfter model, du har.

## 1.3 Introduktion af den selvkørende (SP) serie af Height Rider.

Bemærk venligst, at samtlige oplysninger, illustrationer, detaljer og beskrivelser i denne manual er gyldige ved redaktionens slutning. Niftylift forbeholder sig rettigheden til at ændre, modificere eller forbedre deres produkter uden forpligtelse til at installere dem i tidligere fremstillede maskiner.

Hvis du har brug for yderligere oplysninger, når du har læst denne manual, bedes du kontakte os.

**Niftylift Ltd, Fingle Drive, Stonebridge, Milton Keynes MK13 0ER, Great Britain**

**Tel: +44 (0) 1908 223456 Fax: +44 (0) 1908 312733**

**Niftylift Inc, 32 Concourse Way, Greer, SC 29651 USA**

**Tel: +01 864 968 8881 Fax: +01 864 968 8836**

**Nifty Pty Ltd, 265 King Street, Newcastle, NSW 2300, Australia**

**Tel: +61 (0) 2 4929 6700 Fax: +61 (0) 2 4925 2570**

Niftylift Height Rider 15/17 (SP45/50) er, når den drives fra platformen, en yderst alsidig, leddelt bomplatform af enestående og enkelt design. Den er i stand til at placere to mænd og deres værktøj op til en højde af 17.00m (55ft 10in) og en rækkevidde på 9.20m (30ft).

Bommene er via en 360o drevet svingmekanisme monteret på et kompakt, smalt fundament med lille vendecirkel, der sikrer fremragende manøvreedygtighed og maksimal effektivitet..

Dæk med stor trækraft samt kraftige hydrauliske hjulmotorer giver uovertruffen ydelse med mulighed for stor kørselshastighed, når bommene er pakket sammen. Automatisk bremsning og lydalarmer aktiveres af en fem-graders hældningssensor for at forhindre, at operatøren arbejder på usikkert terræn, mens maskinen er hævet.

Et digitalt kontrolsystem giver jævn, pålidelig bevægelse af platformen og maksimal driftssikkerhed i de mest barske miljøer.

*Modellerne omfatter følgende:*

DE: - BI-ENERGI (DIESEL & BATTERI)

**1.4 GENEREL SPECIFIKATION**

<b>FUNKTION</b>	<b>HR15 HYBRID 4x4</b>	<b>HR17 HYBRID 4x4</b>
MAKSIMAL ARBEJDSHØJDE	15.50m 50ft 10in	17.00m 55 ft 10 in
MAKSIMAL PLATFORMSHØJDE	13.50 m 44ft 3in	15.00m 49 ft 3in
MAKSIMAL RÆKKEVIDDE	9.20 m 30 ft 3in	
MAKSIMAL SAMMENPAKKET HØJDE	2.15 m 7 ft 1in	
MAKSIMAL BREDDE	2.0 m 6 ft 7in	
MAKSIMAL SAMMENPAKKET LÆNGDE	5.15 m 16 ft 11 in	
PLATFORM KAPACITET	225 kg (500 lbs)	
AKSELAFASTAND	2.0 m 6 ft 7 in	
VENDERADIUS – UDVENDIG	3.7 m 12 ft 2in	
TÅRNETS ROTATION	355°	
BAGSVING TÅRN	0.13 m 5 in	
BEVÆGELSESHASTIGHED	0-3.42 mph 0-5.5 km/h	
STØRRELSE PÅ PLATFORM	1.80m x 0.85m 5 ft 11 in x 2 ft 9 in	
STYREUDSTYR	Digital	
HYDRAULISK TRYK	207bar (Booms) 280bar (Drive)	
DÆK	Massive (ikke markerende dæk er ekstra)	
HÆLDNINGSGRAD	40%	
KØRETØJETS BRUTTOVÆGT	4700 kg 10360 lbs	4750 kg 10472 lbs
MAKSIMALT JORDTRYK	0.078 kN/cm <sup>2</sup> 16300 lbs/ft <sup>2</sup>	0.079 kN/cm <sup>2</sup> 16500lbs/ft <sup>2</sup>
KRAFTKILDE	DE (Diesel & Batteri) - Kubota 722 motor og 8 x 6v 250 AH batterier	

## 1.5 IDENTIFIKATION (BRITISK PLADE)

			
NIFTYLIFT LTD. RINGLE DRIVE, STONEBRIDGE MILTON KEYNES MK13 0ER ENGLAND TEL 01908 223456 : FAX 01908 312733 e-mail : info@niftylift.com			
SERIAL No			
TYPE			
YEAR OF MANUFACTURE			
WEIGHT			kg
RATED LOAD	PERSONS	+	kg
MAXIMUM SAFE WORKING LOAD			kg
MAXIMUM PULL			N
MAXIMUM WIND SPEED			m/s
MAX. ALLOWABLE INCLINATION			Deg.
MAXIMUM HYDRAULIC PRESSURE			bar
MAXIMUM VOLTAGE			V
AMPS			A
ELEC. CCT D	ISSUE		
HYD. CCT D	ISSUE		
			P10805

Denne producentplade anbringes på bom 1 på alle Niftylift-maskiner på produktionstidspunktet. Sørg venligst for, at samtlige afsnit er stemplede og læselige.

1.6 EU OVERENSSTEMMELSESERKLÆRING (STANDARD)



***EC DECLARATION OF CONFORMITY***

MANUFACTURER AND PERSON RESPONSIBLE FOR DOCUMENTATION: **NIFTYLIFT LTD  
MALCOLM NORTH**

ADDRESS: **FINGLE DRIVE,  
STONEBRIDGE,  
MILTON KEYNES,  
MK13 0ER,  
ENGLAND.**

MACHINE TYPE: **MOBILE ELEVATING WORK PLATFORM**

MODEL TYPE:

SERIAL NUMBER:

NOTIFIED BODY: **TUV NORD CERT GmbH**

NOTIFIED BODY NUMBER: **0044**

ADDRESS: **POSTFACH 10 32 61  
D-45141 ESSEN  
GERMANY**

CERTIFICATE NUMBER:

APPLICABLE STANDARDS: **EN 280:2001+A2:2009  
DIN EN 60204-1, 2006/42/EC**

*We hereby declare that the above mentioned machine conforms with the requirements of the Machinery Directive, 2006/42/EC and EMC Directive 2004/108/EC*

SIGNED: 

DATE:

NAME: **Malcolm North**

POSITION: **Engineering Manager**

**NOTE:**

THIS DECLARATION CONFORMS WITH THE REQUIREMENTS OF ANNEX II-1.A OF THE COUNCIL DIRECTIVE 2006/42/EC. ANY MODIFICATIONS TO THE ABOVE MENTIONED MACHINE WILL INVALIDATE THIS DECLARATION, AND THE MACHINE'S APPROVAL.

## 2 Sikkerhed

### 2.1 OBLIGATORISKE FORANSTALTNINGER

Din sikkerhed er af den største vigtighed, når du betjener din Niftylift. For helt at forstå alle aspekter ved maskinens drift, skal det sikres, at hver eneste operatør har både **LÆST** og **FORSTÅET** pågældende manual fuldt ud, som dækker brug, vedligeholdelse og service af maskinen. Hvis der opstår tvivl om nogle af punkterne i manualen, bedes du kontakte din lokale forhandler eller Niftylift Ltd.

Inden Niftylift tages i brug, skal maskinen inspiceres grundigt for skade eller deformering af alle vigtige komponenter. Styresystemet skal ligeledes kontrolleres for hydraulisk lækage, beskadigede slanger, kabelfejl eller løse dæksler til elektriske komponenter. Der må aldrig anvendes beskadiget udstyr eller udstyr med fejl - Alle defekter skal korrigeres, inden platformen tages i brug. I tvivlstilfælde bedes du kontakte din lokale forhandler eller Niftylift Ltd (se adressen på forsiden)



**PRODUCENTEN HAR IKKE NOGEN DIREKTE KONTROL MED ANVENDELSE OG BRUG AF MASKINEN. DET ER DERFOR BRUGERENS OG DENNES BETJENINGSPERSONALES ANSVAR AT SØRGE FOR OVERHOLDELSE AF GOD SIKKERHEDSPRAKSIS. HVIS SIKKERHEDSREGLERNE IKKE FORSTÅS OG OVERHOLDES, KAN DET MEDFØRE ALVORLIG PERSONSKADE ELLER DØDSFALD.**

- 2.1.1** Kun trænede personer vil få tilladelse til at betjene Niftylift
- 2.1.2** Niftylift skal altid betjenes i fuld overensstemmelse med producentens betjenings- og sikkerhedsvejledning for den pågældende model.
- 2.1.3** Hver dag inden Niftylift tages i brug samt ved begyndelsen af hvert enkelt skift, skal Niftylift gennemgå visuel inspektion og funktionstests, som omfatter - men ikke er begrænset til - betjeningsudstyr og nødkontrol, sikkerhedsanordninger, personlig beskyttelsesbeklædning, herunder beskyttelse mod fald, lækage fra luft-, hydrauliske samt brændstofs-systemer, kabler og ledningsnet, løse eller manglende dele, dæk og hjul, plakater, advarsler, kontrolmarkeringer og betjenings- og sikkerhedsmanualer, værn og kontraskinnesystemer samt alle andre elementer, som producenten har specificeret.
- 2.1.4** Eventuelle problemer eller funktionsfejl, der påvirker driftssikkerheden, skal repareres før brug af platformen, med særligt hensyn til eventuelle sikkerhedskomponenter, der henvises til Del manualen for varemre og detaljer. Ved tvivlsspørgsmål, så kontakt Niftylift Ltd (detaljer på side 3). **Sørg for, at hjulene er blokeret, inden der foretages nogen form for vedligeholdelse, der involverer frakobling af gearkasse som beskrevet i afsnit 4.7.2**
- 2.1.5** Sørg altid for, at advarselmærkater, instruktioner, plakater, kontrolmarkeringer og sikkerhedsmanualer er intakte og let læselige. Hvis der er brug for erstatningsprodukter, bedes du kontakte din lokale forhandler eller Niftylift. Sikkerheds- og betjeningsvejledninger på sådanne mærkater skal altid observeres og overholdes.
- 2.1.6** Styreudstyr, sikkerhedsanordninger, blokeringsanordninger og andre dele af maskinen må ikke på nogen måde ændres, modificeres eller deaktiveres.

### **Betjenings- og sikkerhedsvejledning**

- 2.1.7** Inden Niftylift tages i brug og under brugen, skal brugeren kontrollere det område, hvor den skal anvendes, for eventuelle farer, som f.eks. - men ikke begrænset til - ujævnheder i jorden, huller, forhøjninger, forhindringer, restmaterialer, overliggende forhindringer og forhindringer på jorden, højspændingsledninger, vind og vejr, uautoriserede personer og eventuelle andre mulige faretilstande.
- 2.1.8** Denne maskine indeholder flere farlige stoffer såsom, men ikke begrænset til: batterisyre, hydraulikvæske, kølevæske, frostvæske, flydende gas, diesel, benzin, motorolie, fedt.
- 2.1.9** Beskyttelse og overdækninger bør forblive lukket, når maskinen er i brug. Kun uddannet personale bør udføre vedligeholdelse på maskinen og altid sikre sig, at være beskyttet mod elektriske, varme og mekaniske risici.
- 2.1.10** Platformens maksimale kapacitet må aldrig overskrides, som angivet på maskinens overføringsbillede og serieplade.
- 2.1.11** Niftylift må kun bruges på en fast, jævn overflade.
- 2.1.12** Der må aldrig anbringes nogen del af Niftylift indenfor en afstand på 4 m fra elektriske ledninger, strømledere eller lignende over 66 kV. (Minimum spændvidde 125m) Andre afstande for større spændinger og andre spændvidder angives i NZECP 34:1993.



#### **DENNE MASKINE ER IKKE ISOLERET.**

I tvivlstilfælde bedes du kontakte de relevante myndigheder.

- 2.1.13** Sørg for, når du træder op på platformen, at stangen, der sænkes ned foran indgangen, lukkes bagefter.
- 2.1.14** Det er obligatorisk at bruge godkendt sikkerhedsbælte og forbindelsesline, sikkerhedshjelm og passende sikkerhedsbeklædning. Seletøjet fastgøres til de hertil beregnede sikringspunkter indenfor platformen og må ikke fjernes, før platformen forlades, når den er pakket sammen.

**2.1.15**



Sørg for altid at stå op, når du befinder dig indenfor platformen. Du må ikke forsøge at øge din højde eller nå ved at stå og/eller klatre op på platformens kontraskinner eller nogen anden genstand. **HOLD FØDDERNE PÅ GULVET PÅ PLATFORMEN.** Du må ikke sidde, stå eller klatre på kontraskinnen, midterskinnen eller bomtilkoblingen. Det er forbudt at anvende brædder, stiger eller andre anordninger på Niftylift for at opnå ekstra højde eller for at nå.

- 2.1.16** Niveaureguleringssystemet på platformen må ikke anvendes til at forøge platformens rækkevidde på kunstig vis. Der må aldrig anvendes brædder eller stiger på platformen for at opnå samme resultat.
- 2.1.17** Platformen må ikke bruges til at løfte overhængende eller store genstande, der evt. overstiger maksimumskapaciteten, eller til at bære genstande, der kan øge vindbelastningen på platformen (fx. opslagstavler).
- 2.1.18** Niftylift må ikke betjenes, hvis den er anbragt på transportvogne, trailere, jernbanevogne, flydende fartøjer, stilladser eller lignende udstyr, medmindre Niftylift Ltd i Storbritannien skriftligt godkender denne anvendelse.
- 2.1.19** Sørg for altid at kontrollere området nedenfor og omkring platformen, inden Niftylift sænkes eller drejes for at sikre, at den går fri af personale og forhindringer. Der skal udvises forsigtighed, når der drejes ind på områder med forbipasserende trafik. Sørg for at anvende afspærring til at kontrollere trafikstrømmen eller forhindre adgang til maskinen.



- 2.1.20** Der er ikke tilladt at køre stunt-kørsel eller lave løjer på eller omkring Niftylift.
- 2.1.21** Når der er andet bevægeligt udstyr og andre køretøjer i nærheden, skal der tages særlige foranstaltninger for at overholde lokale forordninger eller de for arbejdspladsen fastlagte sikkerhedsstandarder. Der skal anvendes advarsler, som f.eks. - men ikke begrænset til – flag, afspærrede områder, blinkende lys og barrikader.
- 2.1.22** Inden og under kørsel mens platformen er hævet, skal operatøren bibeholde et klart udsyn over bevægelsesbanen, bibeholde en sikker afstand til forhindringer, restmaterialer, ujævnheder, huller, fordybninger, ramper samt andre farer for at sørge for en sikker bevægelse i hævet stand. Sørg for at bibeholde en sikker afstand fra overliggende forhindringer.
- 2.1.23** Operatøren skal under alle kørselsforhold begrænse bevægelseshastigheden i henhold til forholdene på jorden, kødannelse, sigtbarhed, skråning, personalets placering samt andre faktorer, der medvirker fare for kollision eller skade på personalet.
- 2.1.24** Luftplatformen må ikke køres på større hældninger, sideskråninger eller ramper, end det producenten har klassificeret luftplatformen til.
- 2.1.25** Det er brugerens ansvar at bestemme fareklassificeringen for specifikke atmosfærer eller pladser. Luftplatforme, der betjenes på farlige steder, skal godkendes og være af den påkrævede type. (For USA henvises der til ANSI/NFPA 505-1987).
- 2.1.26** Operatøren skal straks give sin supervisor meddelelse om sted(er), der evt. kan være farlig(e) (miljø), hvor disse viser sig under driften.
- 2.1.27** Hvis operatøren får mistanke om evt. funktionsfejl ved Niftylift eller evt. farer eller forhold, der evt. ikke er sikre, med hensyn til kapacitet, tiltænkt anvendelse eller sikker drift, skal han ophøre med at betjene Niftylift og anmode om yderligere oplysninger om sikker drift fra ledelsen eller fra ejeren, forhandleren eller producenten, inden Niftylift betjenes igen.
- 2.1.28** Operatøren skal straks give meddelelse om evt. problemer eller funktionsfejl ved Niftylift til sin overordnede, hvis disse viser sig under driften. Problemer og funktionsfejl, der påvirker driftssikkerheden, skal repareres, inden videre brug.
- 2.1.29** Bom og platform på Niftylift må ikke anvendes til at løfte hjulene op fra jorden.
- 2.1.30** Niftylift må ikke anvendes som kran.
- 2.1.31** The Niftylift må ikke anbringes op mod andre genstande for at stabilisere platformen.
- 2.1.32** Der skal udvises forsigtighed for at undgå at reb, elektriske ledninger og slanger bliver viklet ind i luftplatformen.
- 2.1.33** Batterierne skal genoplades på et godt udluftet område, der er fri for flammer, gnister eller andre eksplosionsfare, da der produceres højeksplosiv brintgas under opladningsprocessen.
- 2.1.34** Når elektrolytniveauet kontrolleres, skal der udvises stor forsigtighed med at beskytte øjne, hud og beklædning. Batterisyre er stærkt korroderende, og det anbefales at bære beskyttelsesbriller og – beklædning.
- 2.1.35** Hvis platformen eller løftemodulet fanges, hænger fast, eller normal bevægelse på anden måde forhindres af tilstødende konstruktioner eller andre forhindringer, således at man ikke kan frigøre platformen ved at foretage den modsatte bevægelse med betjeningsgrebene, skal alt personale fjernes fra platformen på sikker vis, inden det forsøges at frigøre platformen ved styring fra jordstationen.

## Betjenings- og sikkerhedsvejledning

**2.1.36** Når maskinen ikke er i brug, skal bommene altid pakkes korrekt sammen. **NØGLERNE MÅ ALDRIG EFTERLADES I MASKINEN**, hvis det er nødvendigt at forlade den i et stykke tid. Hvis maskinen efterlades på en skråning, skal der bruges hjulklodser.



**2.1.37** Motoren skal være slukket, mens brændstofstankene fyldes op. Brændstofpåfyldning skal ske på et godt udluftet område, der er fri for flammer, gnister eller andre brand- eller eksplosionsfarer. **BENZIN-, FLYDENDE PROPAN- OG DIESELBRÆNDSTOFFER ER BRANDFARLIGE.**

**2.1.38** **NIFTYLIFT MÅ ALDRIG STARTES, HVIS DU KAN LUGTE BENZIN, FLYDENDE PROPAN ELLER DIESEL. DISSE BRÆNDSTOFFER ER MEGET BRANDFARLIGE**



**2.1.39** Operatøren skal iværksætte midler, som beskytter mod uautoriseret brug.

**2.1.40** Der må aldrig fjernes noget, som kan påvirke maskinens stabilitet, som f.eks. – men ikke begrænset til, batterier, dæksler, motorer, dæk eller ballast.

## 2.2 MILJØMÆSSIGE BEGRÆNSNINGER

Med mindre maskinen er specifikt konfigureret på anden vis, er den klassificeret til korttidsdrift ved ekstreme temperaturer, f.eks. i frysere og kølerum, på grund af reduceret batteritid. For elektriske kabler og komponenter skal temperaturen skal ligge mellem -5 °C og 60 °C.

Maskinens drift er begrænset ved høje temperaturer på grund af afkølingskravene for motorer og hydraulikolie. Kølevæsketemperaturen skal ligge mellem -37 °C og 110 °C (med 50 % blanding af vand og frostbeskyttelsesmiddel). Olietemperaturen må ikke ligge uden for området mellem – 23 °C og 93 °C.

**Det anbefalede arbejdsområde for disse maskiner er - 5 °C til +40 °C. Kontakt venligst Niftylift Ltd i forbindelse med særlige hensyn, hvis maskinen skal arbejde udenfor disse temperaturer.**

Længere tids drift i støvede omgivelser anbefales ikke, og det vil være nødvendigt at foretage rengøring hyppigt. Al støv, snavs, saltbelægning, overskydende olie eller fedt skal fjernes. Aflejring af maling eller bitumen, især på tegnforklaringer eller mærkater, skal også fjernes.

Alle Niftylift standardmaskiner er klassificeret til en vindhastighed på 12,5 m/s, hvilket svarer til 45 km/t / 28 miles/t eller vindstyrke 6 på Beaufort-skalaen. Der må ikke gøres forsøg på at betjene en Niftylift i vindstyrker, der ligger over denne grænse, og operatøren skal, hvis han /hun er i tvivl om vindhastigheden, straks ophøre med driften, indtil det kan fastslås, at vindhastigheden er faldet til et sikkert niveau.



**NIFTYLIFT MÅ IKKE ANVENDES I TORDENVEJR**

## 2.3 STØJ OG VIBRATIONER

Den luftbårne støjafgivelse fra Height Rider-personløfterne overstiger ikke 79 dB(A), målt i en lodret afstand af 4 m, under tilsvarende kontinuerlige A-vægtede lydtryksprøvningsforhold. Dette var baseret på en dieseldrevet maskine, der arbejdede med belastning. Alle andre modeller vil udvise væsentligt lavere emissioner end dette tal, afhængig af drivkraft.

Under normal drift vil det vibrationsniveau, som operatøren er udsat for, ikke overstige en vægdet effektivværdi for acceleration på 2,5 m/s<sup>2</sup>.

## **2.4 TEST RAPPORT**

Alle Niftylift maskinmodeller udsættes for en omfattende "typetest", som efterligner alle kombinationer af maksimal belastning på platform (Max. last), overbelastning, slid, træghed og trækraft for at vurdere de forskellige sikkerheds stabilitetskriterier. Selvkørende maskiner er også udsat for kantsten og bremsetests på maksimal last, for at afprøve yderligere "værste tilfælde" stabilitetskrav.

Hver enkelt maskine udsættes derefter for statiske overbelastningstests på flad overflade med 150 % af maksimal last, overstigende kravene for EN280 for maskinelt betjente MEWP'ere. Selvkørende maskiner er også testet ved maksimal arbejdsvinkel på plus 0,5 ° med en testbelastning på 125 % af maksimal last Til sidst er der udført, på alle maskiner, en funktionel test med 110 % af maksimal last.

Alle sikkerhedsanordninger kontrolleres for korrekt drift, betjeningshastigheder kontrolleres mod Benchmark-tal og de dynamiske funktioner sikrer, at alle acceleration og decelerations kræfter er inden for acceptable grænser. Alle bemærkede defekter udbedres og registreres, før maskinen tages i brug.

## 3 Klargøring og inspektion

### 3.1 Udpakning

Da producenten ikke har nogen direkte kontrol over afskibning eller transport af Niftylift, er det forhandlerens og/eller ejerens og/eller lejerens ansvar at sikre, at Niftylift ikke er blevet beskadiget undervejs, samt at der udarbejdes en rapport før idriftsættelse af en kvalificeret tekniker, inden luftplatformen sættes i drift.

- 1) Fjern alle reb, remme og/eller kæder, der anvendes til at sikre luftplatformen under transporten.
- 2) Sørg for, at alle ramper, læsseramper eller gaffeltrucks, der bruges, kan støtte eller løfte luftplatformen.
- 3) Hvis luftplatformen skal køres bort, skal det sikres, at operatøren har læst og forstået hele manualen til fulde. Der henvises til det relevante afsnit med henblik på nøjagtig betjeningsvejledning.

**\*\*\*Sørg for, at rapporten før idriftsættelse udarbejdes, inden maskinen sættes i drift.**

### 3.2 Klargøring til brug

Niftylift-fabrikken gør alt for at sikre, at maskinen når frem i sikker og driftsmæssig stand, men det er alligevel nødvendigt at udføre en systematisk inspektion, inden luftplatformen sættes i drift.



**DETTE ER IKKE EN ANMODNING, DET ER OBLIGATORISK**

For at hjælpe brugeren hermed vedlægger vi en Inspektionstjekliste, der skal udfyldes, ved levering/modtagelse af maskinen.

Inden brugeren udfører inspektionen i henhold til tjeklisten, skal han have læst og forstået alt indholdet i Betjenings-, sikkerheds- og vedligeholdelsesmanualen fuldt ud.



**ADVARSEL – HVIS MASKINEN KAN VÆRE DEFEKT ELLER HAVE FUNKTIONSFEJL, MÅ DEN IKKE BETJENES. ALLE DEFEKTER SKAL KORRIGERES, INDE DU BETJENER DIN NIFTYLIFT.**

### 3.3 PLANER FOR SIKKERHEDSKONTROL FØR IDRIFTSSÆTTELSE

Inden platformen tages i brug, når arbejdsskiftet begynder, skal luftplatformen gennemgå visuel inspektion og funktionstests, herunder – men ikke begrænset til - følgende: Det anbefales at disse udføres med de skrevne intervaller som skrevet på hver tjekliste.

#### 3.3.1 DAGLIGE SIKKERHEDSTJEK

- 1) Kontrollér, at alle mærkater (overføringsbilleder) er på plads og kan læses.
- 2) Sørg for at inspicere maskinen visuelt for beskadigede eller løse komponenter.
- 3) Kontrollér, at batterierne er opladet (Se afsnit 4.6 for yderligere information).
- 4) Kontrollér brændstofniveauet (hvis relevant).
- 5) Kontrollér, at skærme/dæksler og værn er på plads og sikre.
- 6) Kontrollér, at bommens hvileafbryder kan betjenes (hvis relevant).
- 7) Kontrollér, at styregreb er sikre og virker uden problemer.
- 8) Kontrollér, at betjeningsknapper og nødstopknapper fungerer korrekt.
- 9) Kontrollér, at nødhåndpumpen fungerer.
- 10) Kontrollér alle hydraulikslanger og fittings visuelt for skade eller lækage.
- 11) Kontrollér, at platformens drejetappe og fastgøringsbolte er sikre.
- 12) Kontrollér, at vippealarmen fungerer ordentligt (på en skråning på 4.5<sup>0</sup> eller mere skal der lyde en alarm og drevet skal være slået fra).
- 13) Kontrollér funktionen af kurvvejesystemet (hvis monteret).

#### 3.3.2 UGENTLIGE SIKKERHEDSTJEK

- 1) Kontrollér dæk og hjul for skade og slitage.
- 2) Kontrollér at joystick styreenheder er sikre.
- 3) Kontrollér batteriernes væskestand og bestemte tyngde (efter opladning) samt generelle tilstand.
- 4) Kontrollér den hydrauliske oliestand, ISO kvalitet 22 (Europa), kvalitet 32 (resten af verden).
- 5) Kontrollér kølervæske. **ADVARSEL**, kølesystemet er under tryk, så lad motoren køle tilstrækkeligt af, inden dækslet fjernes.
- 6) Kontrollér motorens luftfilter, og rengør eller udskift om nødvendigt.
- 7) Kontrollér slangeskinne for skade eller manglende dele.

### 3.3.3 MÅNEDLIGE SIKKERHEDSTJEK

- 1) Kontrollér motoroliestanden (hvis relevant).
- 2) Kontrollér hjulmøtrikkerne (moment 150Nm).
- 3) Kontrollér, at drejemekanismens gearkasse er sikker og går rigtigt i indgreb. Rengøres og smøres med fedt igen.
- 4) Kontrollér forbindelsesstangstilkoblingen.
- 5) Undersøg bremsernes funktion samt undersøg for slitage.
- 6) Kontrollér motorbrændstofstanken for skade eller lækage.
- 7) Kontrollér slidskiver og nylondyvlere på teleskopisk bom (hvis relevant).
- 8) Hver **6. måned** skal der udføres grundig undersøgelse i henhold til 'Lifting Operation and Lifting Equipment Regulations' (LOLER) 1998, Regulation (9)(3)(a).

### 3.3.4 ÅRLIGE SIKKERHEDSTJEK

- 1) Kontrollér, at alle drejetappe og fastgøringsbolte er sikre.
- 2) Kontrollér for revner eller meget rustne områder på bomme og undervognsramme.
- 3) Skift de hydrauliske oliefiltre.
- 4) Kontrollér bøsningerne i de forreste hjulnav for slitage.
- 5) Kontrollér, at drejeringbolte er sikre (moment 279Nm).

#### Hård plastik kurv

Niftylifts hårde plastik kurv er fuldt UV-stabiliseret til udendørs brug i de mest krævende klimaer. Imidlertid bør brugeren og maskinejeren overveje følgende:

- Misfarvning af materialet kan forekomme, dette er en naturlig ældningsproces, der ikke væsentligt ændrer materiale egenskaberne.
- Nedbrydning af platformens bund kan forekomme som en konsekvens af produktets brug og effekt af UV-eksponering. Kurvens flerlagede konstruktion betyder, at nedbrydning af den øverste overflade kan forekomme over tid, men uden at kompromittere den strukturelle styrke af de interne og basis lagene.
- Hastigheden for ældningsprocessen af kurvens gulv er afhængig af anvendelse og hvilket land den befinder sig i (typiske niveauer af UV eksponering). Se nedenstående tabel for ældnings sats, der gælder for dit specifikke område.

UK, HOLLAND, TYSKLAND, POLEN, SKANDINAVIEN, CANADA, RUSLAND	14 ÅR
FRANKRIG, ITALIEN, USA (NORDØST STATER)	11 ÅR
SPANIEN, GRÆKENLAND, TYRKIET, KINA, USA (MID VEST STATER), AUSTRALIEN (TASMANIEN)	9.5 ÅR
MALAYSIA, INDONESIAEN	8 ÅR

**Betjenings- og sikkerhedsvejledning**

---

USA (SYDSTATERNE), SYDAMERIKA, AUSTRALIEN (VICTORIA, NEW SOUTH WALES)	7.5 ÅR
USA (VEST STATERNE), SYDAFRIKA, INDIEN, PAKISTAN, IRAN, AUSTRALIEN (VEST, SYD, QUEENSLAND)	7 ÅR
NORDAFRIKA, SAUDI ARABIEN, DUBAI, AUSTRALIEN (NORD)	6 ÅR

**Bemærk:** Datoen for fremstilling af kurvens gulv er placeret på undersiden.

Niftylift anbefaler, at brugeren og maskinejeren jævnligt kontrollerer kurvens gulv for skader. Hvis betydelig skade er fundet **skal** gulvet udskiftes. For yderligere vejledning kontakt venligst Niftylift Limited.



**3.4 PLAKATER, OVERFØRINGSBILLEDER OG INSTALLATION (UK SPEC)**

ARTIKEL	BESKRIVELSE	NUMMER	ANTAL
1	Serieplade	P15383	1
2	Punktbelastning	P22980	4
3	Kørselsretning	P14784	2
4	Intet trin	P14785	5
5	Batterilader punkt	P19699	1
6	4X4	P14697	3
7	"Grøn maskine"	P22804	1
8	Støjadvarel 85dB	P17124	1
9	'HR17 Hybrid'	P22709	2
10	General knusning	P14782	4
11	Frakobling af gearkasse	P18811	2
12	"Monteret med SiOPS"	P22820	2
13	Seleøje punkt	P19961	2
14	IPAF 'Er du uddannet?'	P22055	2
15	"Hvis nødstop deaktiveret"	P14864	2
16	Daglig sikkerhedscheckliste	P14908	1
17	"Hvis vippealarm lyder"	P14868	2
18	Advarsel overbelastning	P18848	2
19	Generel advarsel	P21970	2
20	Løft vippearm	P19442	1
21	Batteri isolator	P18600	1
22	"Niftylift.com"	P14389	1
23	Plastkurv	P21816	2
24	Advarselstape	N/A	N/A
25	Kurv låge advarsel	P18335	1
26	SWL 225kg	P17328	1
27	Fodkontakt	P14884	1
28	Seletøjspunkt	P14883	2
29	Betjeningsinstruktioner	P14892	1
30	Nødstop	P21140	1
31	Kontrolknapper – kurv	P22039	1
32	Hydraulik opretning – platform	P21139	1
33	Supplerende sænk	P22842	1
34	Nødhåndtag til nedsænkning	P23036	1
35	Hydraulisk olie	P14415	1
	Lav temperatur Bio olie	P23622	1
36	Diesel	P14414	1
37	Kontrolknapper – base	P21137	1

## **nifty** Height Rider/SP Series

### Betjenings- og sikkerhedsvejledning

---

38	Hovedbeskyttelse	P14921	1
39	Styreenhed nødsænk	P21700	1
40	Tryk Tank	P16365	1
41	Generel meddelelse	P18870	1
43	Batteri påfyldning	P19850	1
44	'Grøn maskine' Large	P22805	1
45	Tilbindingspunkter	P14958	4
46	Placér ikke objekter på kontrolenhed	P21511	1
47	Manual sænkning HR17/SP50	P23035	1
48	P23305 / E10001_002	P23556	1
49	P23305 / E10002_002	P23557	1
50	P20959 / E10009_001	P23956	1
52	Overlast til kurv	P21404	2
53	Tilt indikator test	P23801	1

**nifty**  
HR17 Hybrid Series

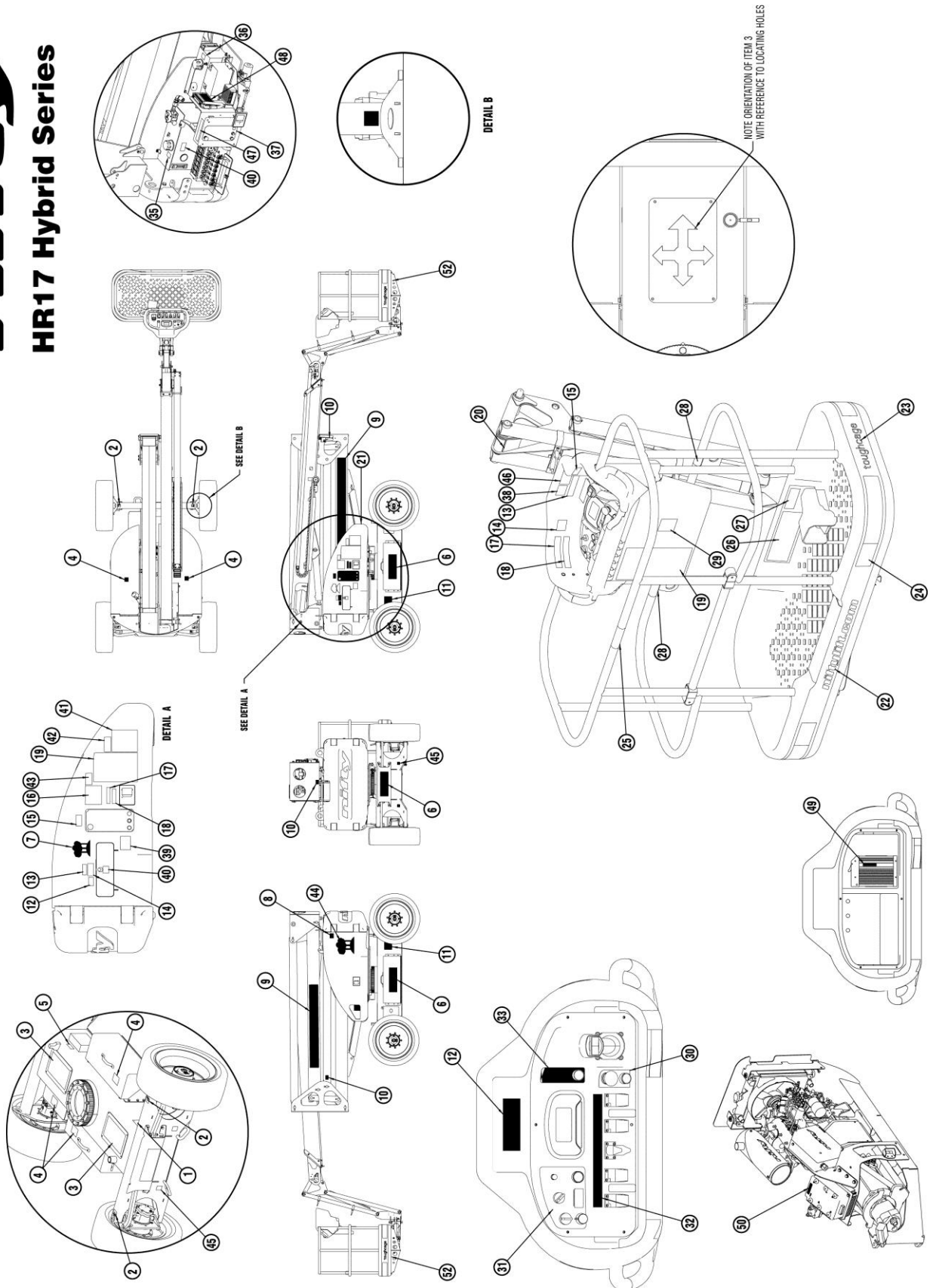

**3.5 KRAV TIL MOMENT**

SKRUE, KVALITET/STØRRELSE		Strammingsmoment i Nm		
Type		8.8		10.9
M 6	7.0	(10)	10	(14)
M 8	19	(25)	26	(35)
M 10	36	(49)	51	(69)
M 12	63	(86)	89	(120)
M 14	99	(135)	140	(190)
M 16	155	(210)	218	(295)
M 18	214	(290)	300	(405)
HJULMØTRIKKER	110ft lbs		150 Nm	
MØTRIKKER TIL HJULMOTOR	99ft lbs		135 Nm	
DREJERINGSBOLTE	205ft lbs		279 Nm	

## 4 DRIFT

### 4.1 STYREKREDSKOMPONENTER

#### 4.1.1 JORDSTATIONENS BETJENING

Hovedkontrolltavlen er anbragt under nedre betjenings plasticcover. Formålet med styreboksen er at behandle modtagende signaler fra alle områder af styrekredsen og eventuelt sende disse til en række mindre digitale moduler for at betjene de relevante maskinfunktioner.

Desuden, under maskindrift, modtager styreboksen konstant signaler fra platformen (se afsnit 4.1.2) for at kontrollere sikkerhedskritiske funktioner. Hvis disse af en årsag bliver inaktive, vil styreboksen straks deaktivere maskinen.

**VIPPEALARM:** - Monteret på overbygningen under dækslet til fundamentets styreudstyr sidder en faststofsensoren, der overvåger maskinens hældning. Den styrer bremseventilen (BRV—Brake Release Valve) direkte, og når platformen er i brug - dvs. når bommene er hævet – slår den drevet til maskinen fra og sætter lydalarmer i gang, hvis hældningen overskrider den forudindstillede grænse. For at maskinen skal kunne rettes op igen, påvirkes platformsbetjeningen ikke, således at operatøren kan retablere drivkraften, når maskinen er pakket sammen. Der er derefter muligt at køre den tilbage til en jævn overflade, hvorved maskinens funktion retableres helt.

**LYDGIVER:** - Siddende på indersiden af fundamentets kontrolpanel er der en lille elektrisk lyd giver, der bruges til at give en periodisk alarm, når maskinen er i drift. Denne lyd giver aktiveres ved at trykke på den grønne "hovedafbryder" eller ved at trykke fodkontakten ned på platformen. Hermed kan personalet advares om, at maskinen er i drift. Desuden, er det denne maskine, som frembringer alarmsignal, hvis et sikkerhedskritisk problem er blevet opdaget, dvs. tilt vinkel eller vægtgrænser er overskredet.

**Vægt i kurven:** - Hvis den elektroniske belastnings sensor måler en overbelastning vil der lyde en konstant alarm sammenhængende med burets overbelastnings advarselsslampe.

**Batteri håndtering:** - ved lavt batteri niveau, efterlignes "puls" af DC motoren for at forstærke meddelelsen til operatøren om at maskinen skal oplades. Bemærk; hvis lyd giveren aktiveres mens der kun bliver anvendt elektrisk strøm, kan det anbefales at starte motoren, så operatøren fortsat kan anvende maskinen, samtidig med batterierne oplades.

**HORN:** - Monteret på siden af fundamentets sidder der et horn, som anvendes som en manual advarsel ved at trykke på "Horn" fra platformens styreposition.

**BOMKONTAKT:** - til tilt og hastighed er monteret på samle-led på nederste bomkonsol. Denne kontakt styrer både driften af tilt sensor og hastighedsfunktionen. Når bommene er pakket sammen, omgås vippealarmsensoren, således at maskinen kan klare skråninger, der er større end den tilladte arbejds vinkel, uden at isolere kørselsfunktionen. Samtidig er Hurtig kørsel (vist med hare-symbol) mulig, samt hurtig gas på de maskiner, der er udstyret hermed. Når bommene er hævet eller teleskopet er ude, aktiveres vippealarmsensoren, og det er kun muligt at køre med lav hastighed, og kun tilladt at køre Langsom kørsel (vist med skildpadde-symbol).. Disse styrefunktioner er af den største vigtighed for maskinens og operatørens sikkerhed, og **man må under ingen omstændigheder isolere denne styrefunktion eller omgå den.**

## **Betjenings- og sikkerhedsvejledning**

**TELESKOP BOM KONTAKT:** - Monteret inde i teleskopbommen styrer denne kontakt drift af tilt sensor og hastighed, som beskrevet i foregående afsnit.

### **4.1.2 PLATFORM**

**PLATFORMENS PROGRAMMERBARE KONTROLTAVLE (PLC):** - Platformstationen er anbragt inde i platformen. Bag platformens trykknapper findes platformens kontroltavle. Formålet med platformens kontroltavle er, at genere signalerne modtaget fra platformens styrepanel og konvertere dem til digitale signaler, som derefter sendes til hovedkontroltavlen til forarbejdning.

**MULTI FUNKTION DIGITAL FØLER:** - Monteret i platformens styrepanel, modtager denne føler signaler fra hovedkontroltavlen for at give en advarsel til operatøren om en række funktioner. Der henvises til afsnit 4.3.2 for yderligere detaljer.

**VÆGT FØLER (SiOPSTM):** - Denne maskine indeholder en vægt føler, som mærker hvis operatøren er blevet sluppet eller er faldet mod konsollen. Hvis belastningen påført forsiden af konsollen er større end den forudbestemte værdi, vil fodkontakten blive deaktiveret for at øge operatørens sikkerhed og reducere muligheden for vedvarende ufrivillig drift af styreboksen. For yderligere information henvises til afsnit 4.3.5.

### **4.1.3 UNDERVOGN**

**DIGITALT MODUL:** - Anbragt inde i undervognen, er denne enhed en lokal forlængelse af styreboksen og anvendes til at styre alle de hydrauliske ventiler under rotations gear.

**VENTILER TIL STYRING:** - Denne ventil inkluderer flere individuelle komponenter alle direkte involverede i den hydrauliske forsyning til hjulmotorer. Blandt disse er de drev reguleringsventiler der tillader operatøren at drive maskinen fremad eller tilbage ved at bruge joystick (se afsnit 4.3.1). Denne ventil indeholder også START/SLUK magnetventilen og PRV til bomstyringen.

Supplerende er bremseventilen (BRV) også indarbejdet i denne ventil blok. Det er en elektromagnetisk betjent ventil, som styrer bremsefunktionen på maskinen. Denne ventil skal aktiveres for at maskinen kan bevæges. Hvis ingen strøm til denne kan måles, vil hjulmotorerne ikke kunne opnå terræn kørsel og p-bremse vil være aktiv. Brug af maskinen er kun mulig når den grønne aktiveringsknap (eller fodkontakt) er aktiveret. Såfremt tilt sensoren (alarm) er aktiveret, skal liften pakkes sammen og flyttes til plant underlag.

### **4.1.4 MOTORKASSE**

**DIGITAL MOTOR STYRING:** - Placeret på motorkassen konverterer denne enhed jævnstrøm til vekselstrøm til den elektriske motor. Det fungerer også som en forlænger af styreboksen til at aktivere motor funktioner og overvåger aflæsninger såsom vandtemperatur og lavt olietryk.

**DIESEL MOTOR/ELEKTRISK MOTOR:** - En diesel motor assisteret af en elektrisk motor (når det kræves) kører en vægt og trykudligner. Denne anordning giver proportional hastighedskontrol af alle relevante funktioner.

**BATTERI HÅNDTERING:** - Batteriets tilstand overvåges konstant af styrekredsen, således at batteriets statuskreds begynder at "hakke" i strømmen til de hydrauliske strømfordelere, når den tilgængelige strøm er reduceret til 20 % af fuld opladning. Denne funktion får køresystemet til skiftevis at stoppe og starte, og giver herved operatøren signal om, at det er nødvendigt at genoplade batteriet. Samtidig begynder hornet at lyde periodisk og understreger herved advarslen om opladning. På dette tidspunkt er der nok strøm tilbage til at køre til den nærmeste stikkontakt. Såfremt operatøren ignorerer, når afladningsadvarslen begynder, vil det blive ved med at "hakke", indtil maskinen ikke længere fungerer. Maskinen skal derefter oplades omgående.

Bemærk: Under normal anvendelse af maskinen med motoren kørende, er batterierne på løbende genopladning. Dog med undtagelse af, når styresystemet beslutter, at der er yderligere behov for elektrisk strøm for at opretholde drev/funktionshastighed. Hvis operatøren kun anvender elektrisk strøm og en advarsel om lavt batteri aktiveres, er det tilrådeligt at starte motoren, hvilket muliggør fortsat brug af maskinen, samtidig med at batterierne genoplades.

Batteriafbryderhåndtagene sidder nedenunder midterskærmen og gør det muligt at afbryde maskinens styreudstyr og strømkredsen fra batterierne. For at afbryde batterierne er det nødvendigt at trække i begge udløserhåndtag. Venstre udløserhåndtag inkorporerer også et styrekredsstik. Når der trækkes i dette håndtag, afbrydes forsyningen til printkort-kontaktskabet. Under normal drift skal maskinens nøglekontakt bruges til at afbryde maskinen, så der er kun brug for batteriafbryderhåndtagene i nødsituationer, i tilfælde af en kortslutning eller når maskinen skal efterses.

**BATTERI ISOLATOR:** - Batteri afbryderhåndtagene sidder mellem motor og hydraulikenheden under beskyttelseskassen. For at afbryde maskinens styreudstyr og strømkredse fra batterierne er det nødvendigt at trække i udløserhåndtaget, hvilket afbryder forsyningen til hele kontrolsystemet. Under normal drift skal maskinens nøglekontakt bruges til at afbryde maskinen, så der er kun brug for batteriafbryderhåndtag i nødsituationer, i tilfælde af en kortslutning eller når maskinen skal efterses.

**4.1.5 FUNKTIONSVÆLGER:** - på Bi-energi maskiner (diesel/batteri) vil systemet altid køre på batteri med mindre motoren startes.

#### **4.1.6 SIKRINGER OG UDLØSERKONTAKTER:**

##### **Motorkasse**

- 35A** Circuit breaker inside ABS box
- 2 x 10A** Circuit breaker inside ABS box

##### **Jordstation**

- 125A** Fuse on battery terminal
- 4 x 15A** blade fuses inside Ground Control Box
- 1 x 2A** blade fuse inside Ground Control Box
- 1 x 15A** Circuit breaker
- 1 x 80A** Circuit breaker

##### **Undervogn**

- 325A** Circuit breaker inside
- 2A** Circuit breaker inside box

##### **Platform**

- 2 x 15A** blade fuses behind Control Panel
- 2 x 2A** blade fuses behind Control Panel

**4.2 BETJENING FRA JORDSTATION**

**4.3 Jordstationens betjeningsfunktioner**

For at betjene funktioner i kontrolstationen:  
 Tryk og hold den grønne strøm knap inde.  
**Tryk og hold** den ønskede funktion inde for at aktivere og slip for at deaktivere.



(Jordstations panel)

<b>1</b> Nødstop	Tryk for at <b>stoppe</b> maskinen	Drej for at <b>aktivere</b>
<b>2</b> Driver niveaureg. af platform	Venstre for <b>fremad</b>	Højre for <b>bagud</b>
<b>3</b> Driver vippear	Op for <b>Op</b>	Ned for <b>Ned</b>
<b>4</b> Driver teleskopering	Op for <b>Ind</b>	Ned for <b>Ud</b>
<b>5</b> Driver de øverste bomme	Op for <b>Op</b>	Ned for <b>Ned</b>
<b>6</b> Driver bom led	Op for <b>Op</b>	Ned for <b>Ned</b>
<b>7</b> Driver svingmekanismen	Op for <b>mod-uret</b>	Ned for <b>med-uret</b>
<b>8</b> Advarselstrekant	Angiver alle maskinens funktioner er deaktiveret, undtagen tilt sensor og bomfunktioner.	
<b>9</b> Kurv overbelastningsindikator	Angiver at maksimal belastning er overskredet	
<b>10</b> Niveau indikator kurv	Angiver kurvens hældning	
<b>11</b> Referer til digital føler	Angiver at der er fejl med digital føler i kurv	
<b>12</b> Motor forvarm / Start	Tryk og hold forvarm symbol for <b>forvarmning</b>	Tryk på Start/Stop symbolet for at <b>Starte/Stoppe</b> motoren.
<b>13</b> Grøn strømafbryder	Tryk og hold ned for <b>Strøm</b>	Slip for at <b>afbryde</b>
<b>14</b> Fundamentets nøglekontakt	Mod uret for <b>Fundament</b>	Med uret for <b>Platform</b>



**Basens styreenheder**

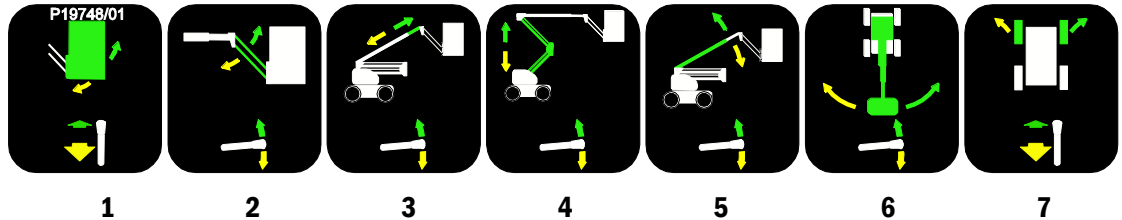

<b>1</b> Driver platforms niveau	<b>Op for Bagud **</b>	<b>Ned for Fremad **</b>
<b>2</b> Driver vippearms	<b>Op for Op</b>	<b>Ned for Ned</b>
<b>3</b> Driver teleskoperne	<b>Op for Ud</b>	<b>Ned for Ind</b>
<b>4</b> Driver bom led	<b>Op for Op</b>	<b>Ned for Ned</b>
<b>5</b> Driver øverste bom	<b>Op for Op</b>	<b>Ned for Ned</b>
<b>6</b> Driver drejemekanisme	<b>Ned for venstre</b>	<b>Op for Højre</b>
<b>7</b> Betjening af styrehjul	<b>Op for højre</b>	<b>Ned for venstre</b>

**4.3.1 BETJENING**

**SØRG ALTID FOR AT LADE MOTOREN VARME OP INDEN DRIFT**



**ALLE MODELLER**

- 1) Vær sikker på, at alle røde nødstop er ude.
- 2) Drej nøglekontakten på jordstationen til **Jord** (helt med uret).

**DIESELMOTOR**

- 3) **KOLD MOTOR:** - Tryk og hold Diesel gløde symbolet i 3-5 sekunder, tryk og hold Start inde og motoren vil starte.
- 4) **VARM MOTOR:** - Tryk og hold Start inde og motoren vil starte.

**ALLE MODELLER**

- 5) Tryk ned på den grønne afbryder på fundamentets kontrolpanel.
- 6) Vælg en funktion og brug den relevante trykknop i fuld overensstemmelse med producentens betjenings- og sikkerhedsmanual. (Se afsnit 4.2)

## Betjenings- og sikkerhedsvejledning

- 7) For igen at styre fra platformen drejes fundamentets nøglekontakt til **Platform**-positionen (helt med uret).
- 8) Når maskinen ikke er i brug, skal den pakkes sammen igen, drej fundamentets nøglekontakt mod uret til **Fra**-positionen, nøglen skal fjernes og hjulene blokeres.

### NØDPROCEDURER

- 1) Tryk den røde nødstopknap ind for at lukke ned for alle funktioner.
- 2) I tilfælde af, at betjeningen svigte eller operatøren bliver uarbejdsdygtig, kan bommene betjenes ved hjælp af den manuelle håndpumpe, som er placeret under overdækningen stødende op til kontrolbasen. For betjening:
  - a) Bevæg og hold styrehåndtaget som nødvendigt.
  - b) Betjen håndpumpe håndtaget for at flytte maskinen.
  - c) Slip styrehåndtaget for standsning af maskinbevægelse.

## 4.4 PLATFORM STATION

### 4.4.1 PLATFORM BETJENINGSFUNKTIONER

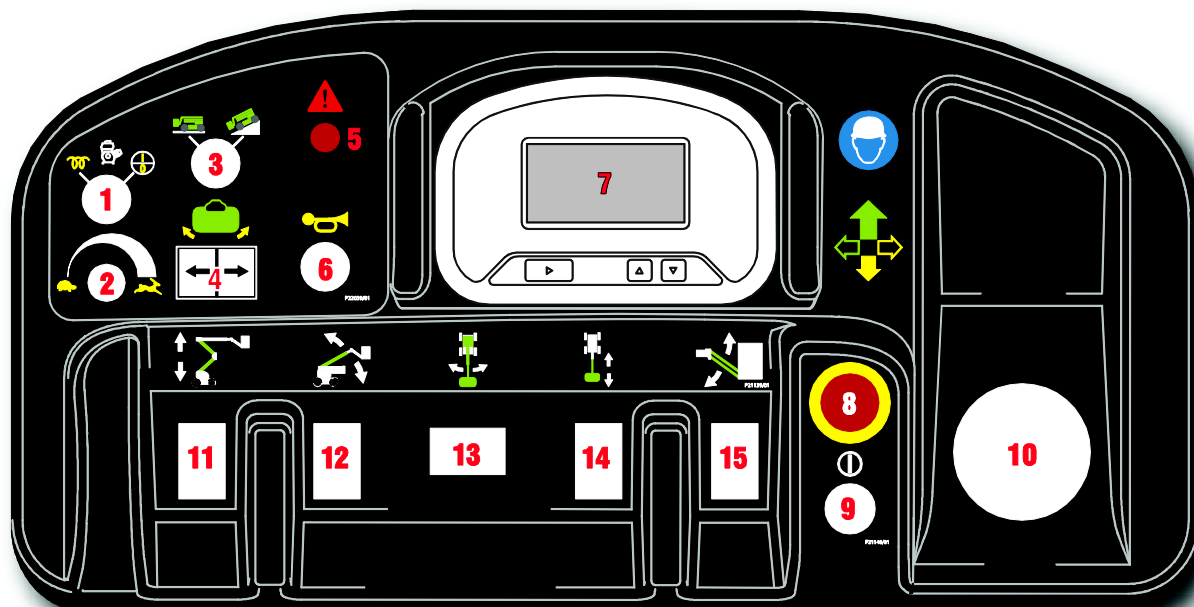

1	Motor forvarm/Start/Stop	Hold mod uret for <b>forvarm</b>	Med uret for at <b>Starte/Stoppe motoren</b>
2	Variabel fart kontrol	Mod uret for at <b>øge</b>	Med uret for at <b>øge farten</b>
3	Terræn vælger	Mod uret for <b>Højt gear</b> (plan grund)	Med uret for <b>Lavt gear</b> (hældning)
4	Platforms rotation	Højre pil for mod uret	Venstre pil for med uret
5	Sikkerhedsadvarselsslampe	Indikerer kritisk sikkerhedsproblem (Se digital føler <b>øjeblikkeligt</b> )	
6	Horn	Tryk og hold inde for <b>Lyd</b>	
7	Digital føler	Se afsnit 4.4.2.	
8	Nødstop	<b>Tryk</b> for at stoppe	<b>Drej mod uret</b> for at udløse
9	Grøn aktiveringsknap	<b>Tryk</b> og hold inde for at aktivere maskinen (benyt fodpedal)	
10	Joystick	Tag om joysticket og hold på trigger-kontakten foran. Maskinbevægelse opnås ved langsomt at bevæge joysticket væk fra den neutrale position i den ønskede retning. Styr ved hjælp af fingervippekontakten placeret på toppen af joysticket.	
11	Driver bom led	Op for <b>Op</b>	Ned for <b>Ned</b>
12	Driver øverste bom	Op for <b>Op</b>	Ned for <b>Ned</b>
13	Driver svingmekanisme	Venstre for <b>Venstre</b>	Højre for <b>Højre</b>
14	Driver teleskopering	Op for <b>Tele-Ind</b>	Ned for <b>Tele-Ud</b>
15	Driver vippearms	Op for <b>Op</b>	Ned for <b>Ned</b>

**4.4.2 MULTI-FUNKTION DIGITAL FØLER**

Placeret på kurvens kontrolpanel, giver denne føler advarsler for en række funktioner. Advarselsikonerne på højre side indikerer en sikkerhedskritisk situation, hvor øjeblikkelig handling er påkrævet; ikonerne til venstre er rådgivende. For yderligere information se afsnit 4.3.3 'Advarsels ikoner' på side 29. Under drift måler føleren også det aktuelle brændstofniveau, status på vægten i kurv og anvendte timer.

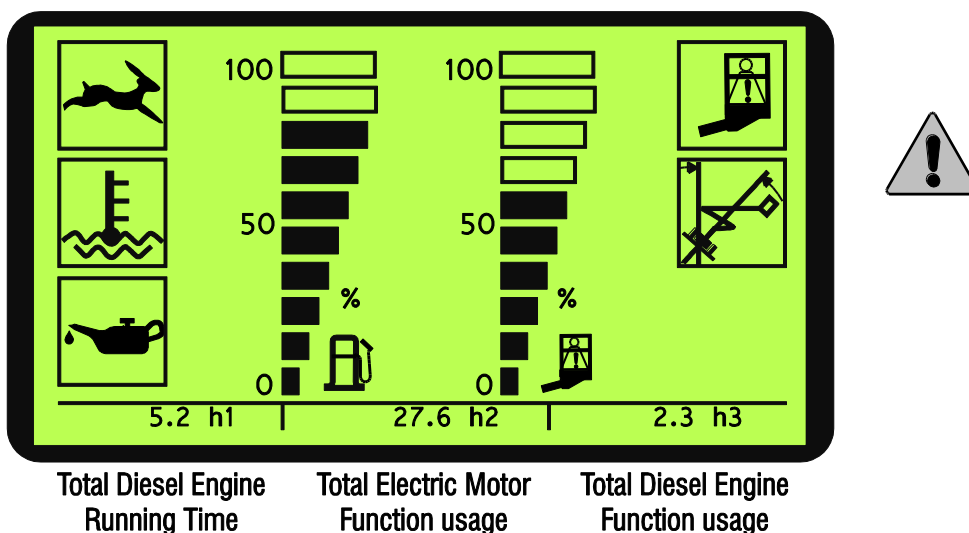

Ydermere, hvis styresystemet opdager en fejl andetsteds på maskinen, vil en fejlkode blive vist (se nedenfor). For yderligere information henvises til Appendix A

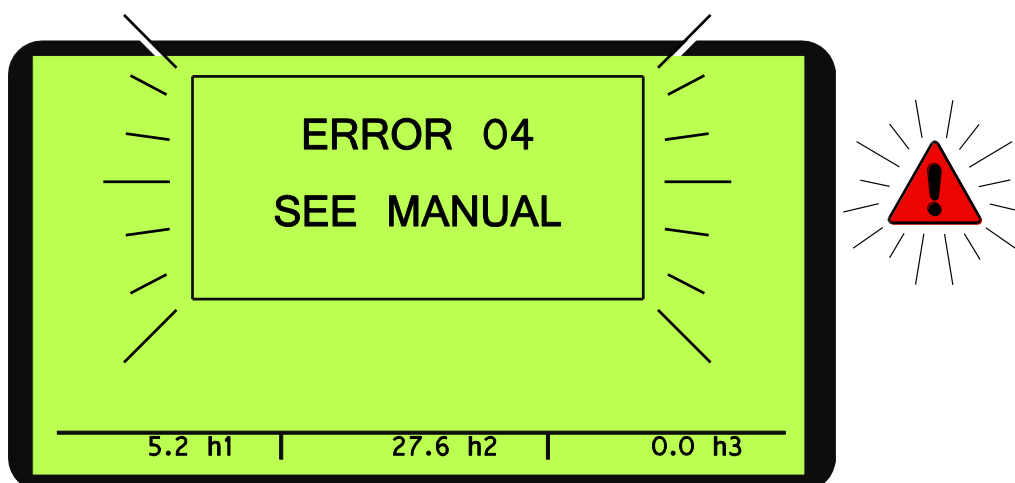

#### 4.4.3 ADVARSELSIKONER

##### Rådgivende



**Høj hastighedskørsel tilladt** : Maskinen kan køres ved maksimal hastighed, hvis jorden og omgivelses forholdene er egnede og det er sikkert at fortsætte.



**Høj vandtemperatur** : Kontroller kølevæske niveau. **Forsigtig**, kølesystemet er under tryk, så lad motoren køle tilstrækkeligt af, inden du fjerner dækslet.



**Lavt olietryk** : Hvis tændt under maskindrift, check olieniveauet i motoren. Påfyld hvis nødvendigt.

**Bemærk**; også tændt, hvis motoren er slukket. Lampen vil slukke, når motoren er tændt.

##### Kritisk sikkerhed



**Maksimal belastning overskredet**:- Maksimum belastning på platformen SWL (225kg/500lbs) er blevet overskrevet. Fjern øjeblikkeligt alle unødvendige ting fra platformen på en sikker måde, for at genoprette maskinens funktioner.

Alternativt kan platformen være kommet i kontakt med en fast genstand, se afsnit **Fejl! Henvisningskilde ikke fundet.** for genanvendelsesprocedure.



**Maksimal tilt vinkel overskredet**:- Sænk bommene til sammenpakket position og kør på jævnt underlag for fuldt at genoprette maskindrift.

Bemærk: Hvis en kritisk sikkerhedstilstand (rød blinkende trekant) er blevet opdaget, vil sikkerhedsadvarselampen (se afsnit 4.3.1, punkt 5) på platformens kontrolpanel også tændes.

## Betjenings- og sikkerhedsvejledning

### 4.4.4 BETJENING



**NIFTYLIFT MÅ ALDRIG STARTES, HVIS DU KAN LUGTE BENZIN, FLYDENDE PROPAN ELLER DIESEL. DISSE BRÆNDSTOFFER ER BRANDFARLIGE.**

**SØRG FOR, INDEEN NIFTYLIFT BETJENES, AT OPERATØRERNE HVER ISÆR HAR LÆST OG FORSTÅET BETJENINGSMANUALEN TIL FULDE. UNDLADELSE HERAF KAN MEDFØRE DØDSFALD ELLER ALVORLIG PERSONSKADE.**

#### ALLE MODELLER

- 1) Vær sikker på, at alle røde nødstop er ude.
- 2) Drej nøglekontakten på jordstationen til **Platform** (helt med uret).

#### DIESEL MOTOR

- 3) **KOLD MOTOR:** - Tryk og hold Diesel **Forvarme**-symbolet inde i 3-5 sekunder, tryk så på **Start** og motoren vil starte.
- 4) **VARM MOTOR:** - Tryk og hold Start-symbolet inde (på platformens kontrolpanel) og motoren vil starte.

#### ALLE MODELLER

- 5) Sæt variable hastighedskontrol som påkrævet. Skildpadden giver minimal funktion styrings hastighed og haren giver maksimal funktion styrings hastighed.
- 6) Tryk fodkontakten ned (hvis der er en) eller tryk på den grønne afbryder på platformens kontrolpanel og hold den nede.
- 7) Vælg en funktion og betjen det relevante proportionelle styreudstyr (greb) i overensstemmelse med producentens betjenings- og sikkerhedsvejledning.
- 8) For igen at styre fra fundamentet drejes fundamentets nøglekontakt til Fundament (helt mod uret).
- 9) Når maskinen ikke er i brug, skal bommene pakkes sammen igen. Nøglekontakten på jordstationen skal drejes til Fra-positionen i midten, nøglen skal fjernes og hjulene blokeres med hjulklodser.



**SØRG ALTID FOR, AT LUFTPLATFORMEN ER PÅ FAST, JÆVN GRUND, OG AT DER IKKE ER NOGEN OVERLIGGENDE FORHINDRINGER PÅ OMRÅDET.**

**HVIS DEN RØDE NØDSTOPKNAP AKTIVERES, VIL MOTOREN OG STRØMKREDSEN SLUKKES OG HERMED HINDRE BETJENING AF ALLE FUNKTIONER.**

#### 4.4.5 SiOPS™ – VÆGT SENSOR (hvis monteret)



**VED BETJENING AF DENNE MASKINE, SKAL OPERATØREN VÆRE OPMÆRKSOM PÅ EVENTUELLE OVERLIGGENDE FORHINDRINGER.**

Denne maskine er udstyret med tryk-vægt føler i kurven, der registrerer, hvis brugeren er blevet skubbet eller er faldet ind i kontrolboksen. Hvis vægten på kontrolboksen er højere end præ-angivet, vil fodkontakten blive deaktiveret for brugerens sikkerhed og muligheden for at benytte styreegenskaberne vil blive fjernet.

Bemærk: Den grønne knap vil lyse, når pedalen er blevet deaktiveret, men vil fortsat være til rådighed til brug på alle tidspunkter. Dette gør det muligt for operatøren, at betjene kurvens kontrolfunktioner og manøvrere maskinen til en sikker position.

Sådan nulstilles fodkontakt:

- 1) Fjern trykket fra kurven.
- 2) Efterse at alle styrekontakter er placeret i neutralstilling.
- 3) Løft foden fri af fodkontakten, sænk derefter foden på fodkontakten.
- 4) Fodkontakten er nu aktiv og fuld kontrol er genoprettet.

**Bemærk:** Hvis SiOPS™ er blevet aktiveret og fodkontakten ikke bliver nulstillet indenfor **15 sekunder**, vil en blå advarselsslampe blinke (Hvis monteret på undersiden af kurven) og en advarsels meddelelse vil lyde, indtil pedalen er nulstillet, som beskrevet tidligere.

## 4.5 STYRING, KØRSEL



**NIFTYLIFT MÅ IKKE BETJENES, MENS DEN ER HÆVET, MED MINDRE DEN STÅR PÅ EN FAST, JÆVN OVERFLADE UDEN NOGEN MULIGE FORHINDRINGER ELLER FARER BÅDE PÅ JORDEN OG OVERLIGGENDE**

- 1) Kontrollér den foreslåede rute for eventuelle farer, forhindringer og personale.
- 2) Træd fodkontakten på gulvet i platformen ned.
- 3) Sæt terrænvælger til enten jævnt underlag (mod uret) eller til hældning (med uret).

Brug Kørselshastigheds-vælgeren på platformstationen til at bestemme hastigheden. **Skildpadde** (helt mod uret) giver minimum hastighed /lave motoromdrejninger for mere præcis manøvrering og **Hare** (helt med uret) giver maksimum hastighed /højt motoromdrejningstal.

NB; Hurtig kørsel er kun tilgængelig, når bommene er pakket sammen. HR17 vil altid gå tilbage til Lav hastighed, når bommene er hævet.

- 4) Vælg kørsel med joystick på platformens kontrolpanel.

Skub frem for **FREMAD**

Træk tilbage for **BAK**

Styring foretages med vippekontakten øverst på joysticket.

Venstre for **STYR TIL VENSTRE**

Højre for **STYR TIL HØJRE**

Kørselshornet aktiveres med en knap på platformens kontrolpanel (se afsnit 4.4.1).

Alle styregreb giver fuldstændigt proportionalt respons, og derfor vil funktionen bliver hurtigere, jo mere grebet flyttes væk fra **Fra**-positionen i midten.

Der kan kun opnås maksimal kørselshastighed, når alle bomme er helt pakket sammen, og **Kørselshastigheds**-vælgeren står i positionen **Hurtig kørsel** (mod uret).

Når der køres med bommene helt pakket sammen, omgås vippealarmen, således at Niftylift kan køres på områder, hvor der er skråninger med en større hældning end arbejdsgrænsen på fem grader. Ved normal drift sker der derfor ingen påvirkning af drevet, når der køres på en skråning, som er mere end fem grader, indtil bommene hæves, hvorefter drevet slås fra og vippealarmen lyder konstant.



**ALLE NIFTYLIFT MASKINER ER UDSTYRET MED EN VIPPEALARM – FORUDINDSTILLET FRA FABRIKKEN.- NÅR NIFTYLIFT ER AKTIVERET, VIL DEN MISTE AL DRIVKRAFTEN TIL KØREFUNKTIONERNE, OG DER SÆTTES EN HØJ LYDALARM I GANG.**

**SÆNK BOMMENE TIL DE ER HELT PAKKET SAMMEN OG ANBRING FUNDAMENTET PÅ FAST, JÆVN GRUND IGEN FOR AT DEAKTIVERE.**

**VED ALARMEN – KØR STRAKS NED OG REGULÉR MASKINENS FUNDAMENT IGEN.**



## **4.6 KURVEJESYSTEM**

### **4.6.1 BELASTNINGSSENSOR VERSION**

Niftylift HR15/17 er udstyret med en elektronisk belastningssensor. Belastningssensoren er et øjeblikksafhængigt 2-system design. Det betyder, at uafhængigt af belastningens position inde i platformen, er den faktiske belastning målt, og hvis præ-konfigurerede grænseværdier overskrides, vil advarsler blive aktiveret. "2-systems design" betyder at belastningssensoren omfatter to kanaler, der overvåger hinanden. Udformningen af enheden opfylder kravene i både EN280 og EN954-1 klasse III.

### **4.6.2 KALIBRERING, INSPEKTION OG VEDLIGEHOLDELSE**

Kalibrering, vedligeholdelse og reparation af Niftylift HR15/17 belastningssensor kræver specialist viden og udstyr. **Derfor kan ingen dele af Niftylift HR17 kurvevejesystem justeres, repareres eller inspiceres af operatøren.**

Alle forespørgsler relateret til kalibrering, inspektion eller vedligeholdelse skal udføres af Niftylift eller en af deres godkendte forhandlere. Kontakt information findes i afsnit 1.3.

## 4.7 BATTERIER OG OPLADNING



**BATTERIERNE SKAL GENOPLADES PÅ ET GODT UDLUFTET OMRÅDE, DER ER FRI FOR FLAMMER, GNISTER OG ANDRE EKSPLOSIONSFARER. DER PRODUCERES HØJEKSPLOSIV BRINTGAS UNDER OPLADNINGSPROCESSEN.**

- 1) Oplad batterierne ved slutningen af hver arbejdsdag eller -skift.  
(**NB:** At genoplade batterierne fuldt fra 20 % tager ca. 12 timer; opladningen består af 8 timers bulk opladning og 4 timers udligning. Opladningstiden kan reduceres ca. 4-6 timer ved at lade motoren være tændt under opladningen.
- 2) Sæt opladerens stik i en egnet stikkontakt, enten 240 volt eller 110 volt vekselstrøm (AC) (se Opladningsbegrænsninger). (Bemærk: Hvis der anvendes 240V, anbefales det kraftigt, at strømforsyningen beskyttes med en jordlækageafbryder eller reststrømsanordning).
- 3) Bemærk de relevante indikatorer:  
**Amber AC lamp** – Batterierne oplades.  
**Amber CHARGE lamp** – Batterierne oplader og er mellem 8 % & 100 % kapacitet.  
**Green FINISH lamp** – Batterierne er helt opladede.  
**Red lamp flashing** – Fejl (se 'Opladning begrænsninger').
- 4) Opladeren vil automatisk slutte, når batterierne er helt opladede. Det anbefales at tilslutte opladeren til en egnet strømkilde, når maskinen ikke er i brug for at opretholde et godt batteri tilstand. Opladeren vil overvåge og vedligeholde et korrekt batteri opladningsniveau.



**EN MASKINE MÅ UNDER INGEN OMSTÆNDIGHEDER EFTERLADES HELT AFLADET, DA DET KAN MEDFØRE ALVORLIG BATTERISKADE PÅ FORHOLDSVIS KORT TID.**

- 5) Maskinens bomfunktioner kan benyttes under opladning. **Kør ikke** maskinen for at undgå beskadigelse af kabler osv. For at afbryde opladeren, sluk først for strømmen. Sørg for, at lysdioderne er **slukket**, inden opladeren fjernes fra stikkontakten.

### Bemærk:

- 1) Hvis opladeren sættes til strømforsyningen kort tid efter den har gennemgået sin fulde opladnings cyklus, vil opladeren vise Amber AC lampen, umiddelbart efterfulgt af Amber opladningslampe. Opladeren vil derefter gå gennem sin komplette cyklus igen i et accelereret tempo, afhængigt af tidsforskellen mellem tilslutning, gentilslutning og niveauet af batteriopladning.
- 2) Nogle Niftylift-maskiner er udstyret med et batteriovervågningssystem, som overvåger batteriernes tilstand permanent. Når batterierne bliver afladet til 20 % af deres kapacitet, begynder overvågningssystemet at "nedlukke" de hydrauliske kraftenheder. Det bevirker, at kørsels-/bombetjeningssystemet skiftevis stopper og starter samt afgiver signal til operatøren om, at batterierne trænger til at blive opladet. Der er dog tilstrækkelig kraft tilbage til at operatøren langsomt kan køre hen til det nærmeste opladningspunkt.

- 3) Under normal anvendelse af maskinen med motoren kørende, er batterierne på løbende opladning, undtagen når styresystemet beslutter, at ekstra el er påkrævet for at opretholde køre/funktions hastigheden.

Skulle operatøren ignorere starten af batteriafladningsadvarslen, vil "nedlukningen" af motorerne fortsætte, indtil maskinen bliver uarbejdsdygtig. **Batterierne skal så oplades omgående.**

### OPLADNINGSBEGRÆNSNINGER

Batteriladerens kapacitet må ikke overskrides, håndværktøj må ikke benyttes under ladning. Lader vil automatisk have nedsat funktion når temperatur falder eller stiger.

**Bemærk:** opladerens ydelse vil falde, hvis lufttemperaturen er under 0 °C eller over 50 °C.

### Fejl tilstande

Hvis der opstår fejl, tæl da antallet af blink mellem pauserne og referer til tabellen:

Rød LED status	Årsag	Løsning
Et blink	Høj batteri spænding	Kontroller batteristørrelsen og tilstand. Lamper stopper når dette er genoprettet.
To blink	Lav batteri spænding	Kontroller batteri størrelsen og tilstand Lamper stopper når dette er genoprettet.
Tre blink	Lader er gået i "timeout" da der ikke er den nødvendige strøm på ladeledning.  Laderens ydelse er reduceret pga. for høj omgivende temperatur	Kontroller forbindelser.  Betjen laderen på lavere omgivende temperatur.  Nulstil laderen (afbryd AC strøm i 15 sekunder).
Fire blink	Kontroller batteri(er); batteri kunne ikke vedligeholdelseslade op til minimum spænding.	Kontroller for kortsluttede eller beskadigede celler.  Nulstil lader (afbryd AC strøm i 15 sekunder).
Fem blink	Høj temperatur. Lader lukker ned pga. for høj indvendig temperatur.	Sørg for tilstrækkelig kølings luftstrøm og nulstil lader (afbryd AC strøm i 15 sekunder).
Seks blink	Intern fejl i laderen	Nulstil lader (afbryd AC strøm i 15 sekunder). Returner til serviceafdelingen hvis fejlen fortsætter.

Man skal også være forsigtig med brugen af forlængerledninger som strømledninger. For lange kabler fra stikkontakten til batteriopladeren vil resultere i et betydeligt spændingsfald, så opladeren bliver mindre effektiv. Endvidere hvis kabelkorerne ikke er store nok, vil det have en begrænsende virkning på strømføringskapaciteten og igen gøre opladeren mindre effektiv. Begge disse faktorer kan resultere i overophedning af kablet med ledsagende risiko for brand, kortslutning og beskadigelse af selve komponenterne.

---

**Betjenings- og sikkerhedsvejledning**

Laderen kræver et minimum batterispænding på 1,5 volt pr. batteri (samlet for to batterier 3 volt, til 4 batterier 6 volt, til 8 batterier 12 volt og 18 volt til 72V). Hvis spændingen er under disse værdier, vil laderen ikke fungere (laderen vil ikke opdage batterierne og begynde at lade). Hvis batterierne er så afladede, er de nødt til at blive fjernet fra maskinen og oplades separat med en uafhængig lader, indtil den optimale spænding er nået. Dette gøres bedst ved meget lave strømme for at genoprette batterierne hvis sulfatering allerede er startet. Dette kan tage adskillige timer, evt. dage. Omhyggelig overvågning af stigningen i batterispænding vil angive, hvornår de er genoprettet.

**EFTERFYLDNING**

Under normal drift skal batterierne inspiceres mindst hver anden uge for at kontrollere elektrolytniveauet. Når opladningen er slut, dannes der gas, som vil medføre et lille fald i batteriets syrevolumen. Syren kan efterfyldes med af ioniseret vand efter behov. Under denne inspektion skal man undersøge, om alle væskeniveauer er ens. Et tegn på en defekt celle er en stigning i tabet af batterisyre, så den celle eller de celler derefter skal efterfyldes hyppigere. Defekte celler kan afgive megen brint, selv under normal brug, med medfølgende risiko for eksplosion ved antændelse. **Et defekt batteri skal udskiftes snarest muligt med et batteri af samme type og størrelse.**

**Bemærk: Mens disse tjek udføres, SKAL der anvendes sikkerhedsbriller og handsker (korrekt personligt beskyttelsesudstyr).**

## **4.8 TRANSPORT, SLÆBNING, LØFTNING MED KRAN, OPBEVARING OG IGANGSÆTNING**

### **4.8.1 TRANSPORT**

Hvis en arbejdsplatform skal flyttes over længere afstand på lastbil er den hyppigste årsag til problemer overlast i kurv, da denne lastningsmetode ikke er en del af maskinens normale drift. Anbefalingerne heri bør videregives til efterfølgende transportører, således at hele turen udføres uden uheld.

- Sørg altid for, at det er lovligt at læsse Niftylift på eller slæbe den med den transportvogn eller den trailer, du bruger hertil.
- Hvis der læsses med kran, er det **OBLIGATORISK** at bruge bøjler samt en afstandsbjælke af passende klassificering og med fire stoppere.
- Ved på- og aflæsning fra siden af køretøjet anbefales det, at gaffeltruckklommerne anvendes til at holde en af gafferne (hvis monteret). Gafferne skal spredes mest muligt, idet der skal tages hensyn til de komponenter, der er monteret på maskinen. Løft aldrig hele maskinen med gaffeltruck eller kran under bommene, løft altid neden under 'søjlen' eller under enderne af akselmonteringerne, hvor det drejer sig om en selvkørende enhed. Sørg for, at gaffeltrucken har tilstrækkelig kapacitet til den vægt, der skal bæres.
- Når maskinen er anbragt på transportvognen, skal den fastgøres med remme med spærrehage. Maskinen skal placeres således, at det er muligt at komme rundt om maskinen under transporten, og det skal sikres, at 'krybning' under transport ikke gør det muligt for maskinen at komme i kontakt med andre varer, der transporteres, eller selve containeren. En vis bevægelse af maskinens struktur kan opstå under transporten, hvilket kunne føre til gnidning eller anden beskadigelse.
- Hvis maskinen er udstyret med en transportanordning, f.eks. en bomholder el.lign., skal denne fastgøres godt.
- Bomme skal fastgøres omhyggeligt med remme for at forhindre sidelæns bevægelse. Når der anvendes remme og kæder, skal der anvendes tilstrækkelig pakningsmateriale for at undgå enhver beskadigelse af konstruktionen og lakken. Der skal tages hensyn til, at remmene eller kæderne kan bevæge sig.
- Hvis en maskine har særlige punkter til fastgørelse af remme, til løftning eller gaffer, kan disse anvendes til fastsurring. Når disse ikke findes, kan platformens hovedstruktur anvendes, idet der skal tages hensyn til konstruktionen og funktionen af det valgte sted. Hvor der er muligt, skal maskinens søjle eller akselmonteringer anvendes til fastsurring. Brug af en enkelt plade, f.eks. en udligger- eller stabilisatorstøtteplade, er sikkert ikke egnet. Hvis komponenten tydeligvis ikke er konstrueret til at bære en sidebelastning, må en sådan ikke påføres.
- Remme eller kæder må under ingen omstændigheder anbringes over bomme eller igennem kurvens støttestruktur eller selve kurven. Den relative styrke af den bærende struktur er ikke egnet til de store kræfter, som kan påføres via kæder eller remme med spærrehage eller slynger. Der kan opstå alvorlig skade på stålkonstruktionen såvel som deformation af følsomme mekanismer, f.eks. kurvvejeenheder, så de ville blive ubrugelige. Sådant katastrofal beskadigelse af en elektronisk vejecelle ville gøre det nødvendigt at udskifte komponenten, før maskinen kunne fungere igen.

**Betjenings- og sikkerhedsvejledning****4.8.2 BUGSERING**

Niftylift kan bugseres i en nødsituation. Hvis det er nødvendigt at gøre dette, skal hjulene blokeres med hjulklodser, før et af følgende punkter udføres.

**IDENTIFICERING AF GEARKASSE TYPEN**

Det er nødvendigt at omgå drevmekanismen for at slæbe HR15/17 uden risiko. Identificer gearkasse typen som passer til maskinen og følg da den relevante procedure for frakobling af gearkasserne.

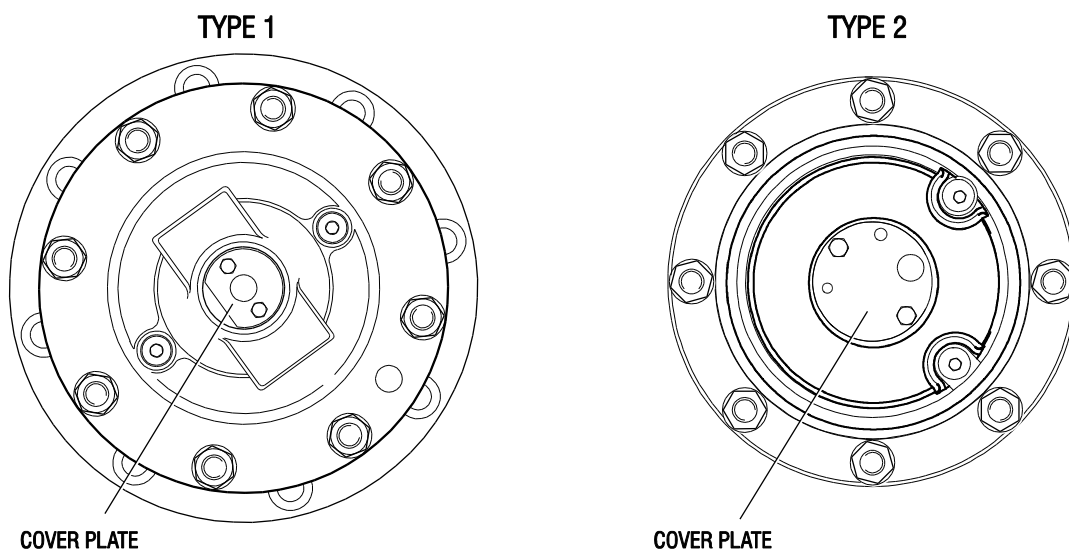
**FRAKOBLING AF GEARKASSE (TYPE 1)**

Gearkassen placeret på forreste og bagerste hjuls navkapsel skal frakobles som følgende:

- 1) For at frakobl gearkassen, fjern begge holdebolte, som fastholder dækpladen, vend den på hovedet (som vist i diagrammet nedenfor), skru M5 skruerne til moment 5 Nm (3.7lbf).

**Før genindsætning af gearhul, så vær sikker på, at hjulene er løftet fra jorden for af undgå skader ved genindsætning af gear-akslar. Bemærk: skader forårsaget af dette er ikke dækket af garanti.**

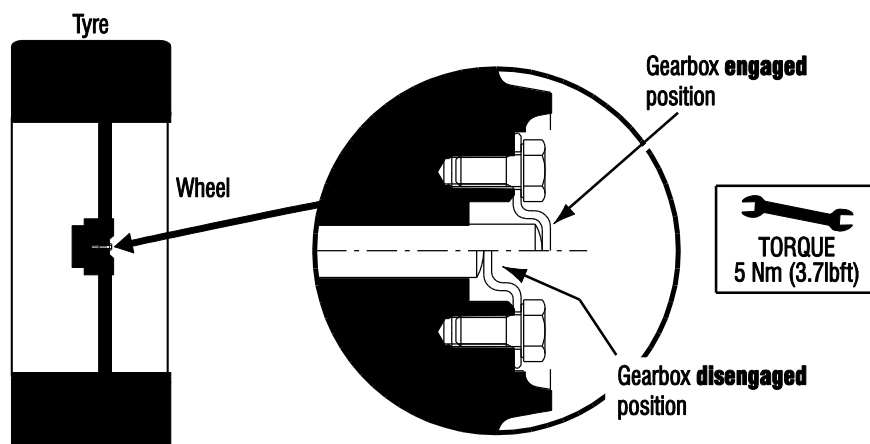

**FRAKOBLING AF GEARKASSE (TYPE 2)**

Gearkassen placeret på forreste og bagerste hjuls navkapsel skal frakobles som følgende:

- 1) Fjern begge holdebolte, som fastholder dæklpladen midt på hjulnavet.
- 2) Skru delvist en af holdeboltene ind i enden af den midterste frakoblingstap og træk tappen helt ud. Sørg for, at fordybningen på tappen er synlig.
- 3) Anbring dækskiven over tappen. Sørg for, at holdeskiven er i indgreb med fordybningen i tappen og fastgør den ved hjælp af den resterende holdebolt.
- 4) Gearkassen tilkobles igen ved at udføre ovenstående punkter i omvendt rækkefølge. Sørg for, at gearkassedrevet er frit og tilkoblet, før tappen skubbes ind 'på plads'. Hvis det er nødvendigt, skal hvert hjul løftes med en donkraft og drejes lidt for at gøre det muligt at tilkoble tappen igen.

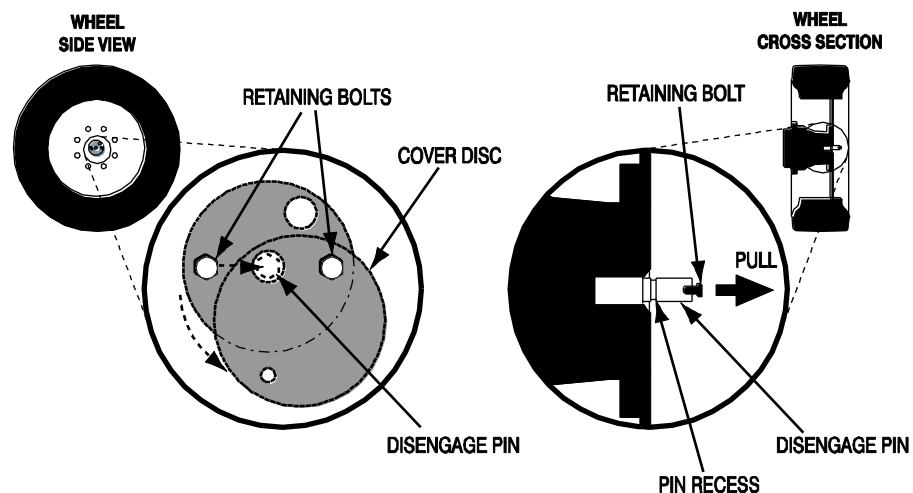
**4.8.3 LØFTNING MED KRAN**

- 1) Alle begrænsninger vedrørende remme og kæder, som er anført ovenfor under 'Transport', skal overholdes (4.7.1).
- 2) Når de særlige løftepunkter anvendes, må der aldrig påføres en 'rykvis' belastning, dvs. der skal løftes langsomt, så vægten tages, før maskinen hæves. Ligeledes må man ikke lade maskinen falde ned, når den sættes ned på jorden efter løftning.
- 3) Hvis maskinen skal løftes med kran, skal de særlige løftepunkter anvendes og anbefalingerne vedrørende spredbjælker skal overholdes. Individuelle tegninger af hver maskintype kan rekvireres. (Se nedenstående liste)

D80461  
**D81394**  
D80935  
D81301  
D80936  
D80937  
D80938

HR10/12  
**HR15/17 Hybrid**  
HR15N  
HR17N  
HR15 4x4  
HR17 4x4  
HR21

**4.8.4 OPBEVARING**

Hvis maskinen skal oplagres i en tid uden brug, skal den kontrolleres grundigt for følgende:

- 1) Smør alle lejer / slæder, snekkedrev, etc. med fedt.
- 2) Hvis maskinen står på en skråning, skal der bruges hjulklodser for at forhindre, at hjulene skrider.
- 3) Hvis maskinen er anbragt udenfor eller i et barskt miljø, skal den overdækkes med et egnet, vandfast materiale for at undgå, at den bliver ødelagt.

**4.8.5 IGANGSÆTNING**

Hver dag inden maskinen tages i brug og ved begyndelsen af hvert skift, skal den gennemgå en visuel inspektion og funktionstests, som omfatter - men ikke er begrænset til - følgende:

- 1) Kontrollér, at alle smøringspunkter er tilstrækkeligt smurt med fedt, olie, osv.
- 2) Kontrollér alle gevind for at sikre, at de løber let. – især nedkøringsventiler, bremseventiler, osv.
- 3) Kontrollér oliestand og mængde. Fjern alle forureningsstoffer – vand, osv.
- 4) Kontrollér batterierne for elektrolytter og opladning.
- 5) Kontrollér, om elektriske installationer er beskadigede og isolerede.
- 6) Ved hjælp af styreudstyret på fundamentet gennemgås maskinen gennem et helt arbejdsområde i overensstemmelse med Betjeningsvejledningen. Eventuelle defekter afhjælpes.
- 7) Sørg for, at alle sikkerhedsanordninger og styreudstyr virker i overensstemmelse med vejledningen.
- 8) Udfør om nødvendigt en belastningstest for at fastslå, om maskinen er stabil, inden den sættes i arbejde.
- 9) Efter en længere vejtransport kan det være nødvendigt at inspicere maskinen igen for at identificere evt. transportskade, som kunne gøre maskinen farlig. Udfør en P.D.I. inspektion (klargøringsinspektion) på maskinen, før den tages i brug. Evt. fundne fejl skal nedskrives og udbedres omgående.
- 10) Hvis maskinen efterlades uden opsyn i længere tid, er det sandsynligt, at trykket i kurvens hydrauliske niveauregulering forsvinder. Normal funktion går så tabt med en mærkbar forsinkelse i den fremad- eller bagudgående bevægelse, når bommene flyttes. For at genoprette normal funktion skal kurven niveaureguleres helt frem og tilbage ved hjælp af kurv reguleringsgrebet, uden at der står nogen i kurven (dvs. mens operatøren står ved siden af kurven og samtidig betjener grebet og den grønne afbryder for at flytte kurven). Man skal passe på, at man ikke kommer i klemme mellem den bevægelige kurv og en fast genstand, og sørge for, at alle i nærheden holder sig væk fra kurven, mens den er i bevægelse. Når systemet er indstillet i begge retninger, skal kurvens niveaureguleringsfunktion genoprettes. Hvis systemet fungerer, men bevæger sig "rykvist" i en af retningerne, betyder det, at der er luft i systemet. Gentag ovenstående procedure, indtil bevægelserne er jævne og uafbrudte. I tvivlstilfælde skal man kontakte vores serviceafdeling for at få råd.



Niftylift Limited påtager sig intet ansvar for tredjepartsbeskadigelse, som opstår under transport. De korrekte procedurer skal følges nøje for at undgå mange af de små problemer, som kan opstå under transport. Det er både dyrt og tidskrævende at skulle gentage arbejde. En defekt maskine, som ankommer på en arbejdsplads, er dårlig reklame for vores produkt og skader virksomhedens såvel som vores forhandlers og kunders renommé. Ansvaret for sikker transport uden skader påhviler transportfirmaet og dets repræsentanter.

## 5 Nødkontrol

### 5.1 GENERELT

**DAGLIG KONTROL AF NØDKONTROLUDSTYRETS FUNKTION SAMT /ELLER KONTROL INDEN HVERT SKIFT ER EN MEGET VIGTIG DEL AF OPERATØRENS ARBEJDE**



Operatøren samt al personale på jorden skal være helt opmærksomme på, hvor nødkontroludstyret sidder, og hvordan det fungerer.

### 5.2 I TILFÆLDE AF EN UARBEJDSDYGTIG OPERATØR

Drej nøglekontakten på jordstationen til **Jord** (mod uret).

Maskinen manøvreres så med jordstationens styreudstyr som beskrevet tidligere i afsnit 4.2.

### 5.3 I TILFÆLDE AF MASKINSVIGT

Hvis al energitilførsel til maskinen mistes, kan nødhåndpumpen anvendes til at give hydraulisk drivkraft til manøvrering af maskinen. Hvis startbevægelsen af maskinen gør det muligt at nulstille hovedalarmerne, vil normale betjeninger være tilgængelige. Dette er så den hurtigste måde at sænke platformen til jorden.

**BEMÆRK:** Hvis maskinen er udstyret med et kurv overbelastningssystem og kurven kommer i kontakt med en fast genstand, mens den anvendes højt oppe, vil dette blive opfattet som en overbelastningstilstand. Al energitilførsel til maskinens styreudstyr vil gå tabt, så det vil være nødvendigt at manøvrere maskinen med nødhåndpumpen. Det er tilstrækkeligt at manøvrere kurven væk fra kollisionspunktet ved at genindstille kurv vejemekanismen, hvorved maskinens normale funktion genoprettes. Kurven kan herefter sænkes ved hjælp af det tidligere beskrevne styreudstyr (Se afsnit 4.4).

**EFTER EN NØDNEDKØRING AF PLATFORMEN SKAL ALLE CYLINDRE SKYDES UD OG TRÆKKES IND FRA JORDSTATIONEN, FØR MASKINEN TAGES I BRUG**



### 5.4 HÆNDELSESUNDERRETNING

Det er et obligatorisk krav, at en ulykke eller hændelse i forbindelse med en Niftylift, uanset om nogle af parterne har lidt skade eller ejendom er blevet beskadiget, skal meldes direkte til Niftylift pr. telefon. Undladelse heraf kan gøre garantien på maskinen ugyldig.

## **6 ANSVAR**

### **6.1 EJERSKIFTE**

Når en Niftylift skifter ejer, er det sælgers ansvar indenfor 60 dage at give direkte meddelelse til Niftylift om enhed, model og serienummer samt navn og adresse på den nye ejer. Dette er vigtigt, for at alle fremtidige tekniske bulletiner omgående kan fremsendes til maskinens registrerede ejer. Bemærk venligst, at garantier ikke kan overdrages.

### **6.2 ANSVARSMANUAL (KUN USA)**

I henhold til ANSI/SIA 92,2 1992 har du pligt til at læse og forstå dit ansvar, inden du bruger eller betjener denne luftplatform.

Du bedes venligst læse vedlagte dokument, da undladelse heraf kan medføre dødsfald eller alvorlig personskade.

Hvis der forekommer modsigelser, har Ansvarsmanualen præcedens over alle andre dokumenter.

**Betjenings- og sikkerhedsvejledning**
**6.3 TJEKLISTE TIL INSPEKTION, SERVICE OG FØR UDLEJNING**
**MASKINENS SERIENUMMER \_\_\_\_\_**

<b>SLÆBNING</b>	<b>BESTÅET</b>	<b>IKKE BEST</b>	<b>IKKE REL</b>
Maskinen sikret på trailer			
Remme er korrekt anbragt og strammet			
Maskinens hjul om nødvendigt blokerede			
<b>AKSLER, HJUL OG BREMSER</b>			
Hjulene er sikre og dækkenes tilstand acceptabel			
Hjullejer OK			
Bremsetilkoblinger og kabler er sikre			
Slitage af bremsesko ikke for stor			
Maskinen bestiger skråning			
Bremser holder maskinen på skråning			
Bageste navmøtrik sikker			
Forbindelsesstang sikker, ikke i vejen for akselpladen			
<b>FUNDAMENT</b>			
Funktion af reguleringsventil og knapper på fundament			
Funktion af alle bomme over hele arbejdsområdet			
Hjullejer OK			
Cylinder er lydløs			
Platformen er plan over hele arbejdsområdet			
Bomme, løftestænger ikke beskadigede eller fordrejede			
Bomme, løftestænger, cylindere ikke tilsmudsede			
Slanger er ikke stramme, har knæk eller er tilsmudsede			
Nødhåndpumpens funktion			
<b>DREJNING</b>			
Drejemodul og motor er sikre			
Gearkassens indgreb er korrekt, intet overdrevent slid			
Intet overdrevent slør			
Drejehjulbolte sikre			
Drejeværn sikre			
<b>PLATFORM</b>			
Funktion af reguleringsventil og knapper			
Niveaureguleringsventil virker i begge retninger, ledninger udluftet			
Funktion af alle bomme over hele arbejdsområdet			
Cylindere er lydløse			
Niveauregulering af platform over hele arbejdsområdet			
Drejning jævn over hele arbejdsområdet			
Funktion af bom 4 over hele arbejdsområdet (hvis monteret)			
Ingen overdrevent bevægelse af bom 4 og 3			

VIPPE ALARM	BESTÅET	IKKE BEST	IKKE REL
Bomme hævet på skråning – drivkraft deaktiveret, konstant sirenetone			
Bomfunktion upåvirket			
Bomme sænket – drivkraft retableret			
<b>INTERN (STRØMFORDELER)</b>			
Strømfordeler og alle komponenter sikre			
Alle kabler og terminaler sikre			
Alle slangetilslutninger sikre			
Slanger har ikke knæk eller er tilsmudsede			
Oplader/kontaktsskab sikre			
Batteri sikkert			
Elektrolytstand og bestemt tyngde			
Opladerfunktion			
Hydraulisk oliestand			
Motor-/gærkasseolie			
<b>FÆRDIGGØRELSE</b>			
Fastgøringsbolte til drejetappe			
Korrekte overføringsbilleder, alle synlige			
Skærm/beskyttelseshætter			
Smørenipler (sokler, koblingsled, midterstang)			
<b>LÆKAGEKONTROL</b>			
Cylindere (løft, støtteben, teleskop, niveauregulering)			
Reguleringsventiler			
Kontraventiler			
Strømfordeler/pumpe			
Drejemotor			
Slangetilslutninger			
Filter			
Hjulmotorer			

**Kommentarer, nødvendigt udbedringsarbejde, osv.;**

**nifty** Height Rider/SP Series

**Betjenings- og sikkerhedsvejledning**

---

INSPICERET AF: \_\_\_\_\_

DATO: / / \_\_\_\_\_

## Appendix A

Appendix A har vi valgt af lade forblive på leverandørens sprog; engelsk, da alle tekst-skemaer og måleinstrumenter er på engelsk og derfor passer til det nedenstående. Kontakt venligst den danske forhandler for eventuelle spørgsmål

<b>Code</b>	<b>Fault</b>	<b>Description</b>	<b>Action</b>
<b>00</b>	Sounder Error	Open circuit or short circuit of the base sounder	Check wiring to the base sounder
<b>01</b>	Base Green Button, Bulb Error	Open circuit or short circuit of the base green button bulb	Check bulb is fitted Check wiring to the base green button bulb
<b>02</b>	Drive Enable Relay Error	Open circuit or short circuit of the drive enable relay coil	Check wiring to the drive enable relay coil on the PCB
<b>03</b>	Elevated Drive Solenoid Error	Open circuit or short circuit of the elevated drive solenoid	Check wiring to the elevated drive solenoid
<b>04</b>	Auxiliary Descent Error	Open circuit or short circuit of the auxiliary descent contactor	Check wiring to the auxiliary descent contactor
<b>05</b>	Machine Enable Relay 1 Error	Open circuit or short circuit of the machine enable relay1 coil	Check wiring to the machine enable relay1 coil on the PCB
<b>06</b>	Machine Enable Relay 2 Error	Open circuit or short circuit of the machine enable relay2 coil	Check wiring to the machine enable relay2 coil on the PCB
<b>07</b>	Horn Error	Open circuit or short circuit of the horn	Check wiring to the horn
<b>08</b>	Base Angle X Channel 1 Error	Error of the corresponding analogue input during PLC start up check	Check all connections to the tilt sensor - Reset power
<b>09</b>	Base Angle X Channel 2 Error	Error of the corresponding analogue input during PLC start up check	Check all connections to the tilt sensor - Reset power
<b>10</b>	Base Angle Y Channel 1 Error	Error of the corresponding analogue input during PLC start up check	Check all connections to the tilt sensor - Reset power
<b>11</b>	Base Angle Y Channel 2 Error	Error of the corresponding analogue input during PLC start up check	Check all connections to the tilt sensor - Reset power
<b>12</b>	Fuel Sender Error	Error of the corresponding analogue input during PLC start up check	Check all connections to the fuel sender - Reset power
<b>13</b>	Base Green Button Error	Error of the corresponding digital input during PLC start up check	Check wiring from the base green button - Reset power
<b>14</b>	Booms Down Switch Error	Error of the corresponding digital input during PLC start up check	Check wiring from the booms down switch (Normally Closed) - Reset power
<b>15</b>	Machine Enable OK1 Error	Error of the corresponding digital input during PLC start up check	Check wiring from the machine enable relay1 normally closed contact - Reset power

**Betjenings- og sikkerhedsvejledning**

Code	Fault	Description	Action
16	Debug Error	Error of the corresponding digital input during PLC start up check	Check wiring from the debug core of the programming port - Reset power
17	Key switch Base Switch Error	Error of the corresponding digital input during PLC start up check	Check wiring from the 'base' side of the key switch - Reset power
18	Base ERROR_IO	Error on one of the inputs or outputs of the base PLC	Check screen for further fault codes - Diagnose further using the service tool
19	Base ERROR_ANALOG	Error on one of the analogue inputs to the base PLC	Check screen for further fault codes - Diagnose further using the service tool
20	Base ERROR_OUTPUTBLANKING	Error on one of the safety outputs of the base PLC	Check all connections to the relays on the base PCB and to the elevated drive solenoid
21	Axiomatic Valve Controller off the CANBus	The base PLC is not receiving the valve controller's 'present' signal	Check the power supply to the Axiomatic controller Check the CANBus connections from the base box to the Axiomatic controller
22	Screen off the CANBus	The base PLC is not receiving the screen's 'present' signal	Check the power supply to the screen Check the CANBus connections from the cage panel to the screen
23	Joystick off the CANBus	The base PLC is not receiving the joystick's 'present' signal	Check the power supply to the joystick Check the CANBus connections from the cage panel to the joystick
24	Chassis Node off the CANBus	The base PLC is not receiving the chassis node's 'present' signal	Check the power supply to the chassis node Check the CANBus connections from the base box to the chassis node
25	Motor Controller off the CANBus	The base PLC is not receiving the motor controller's 'present' signal	Check the power supply to the motor controller Check the CANBus connections from the base box to the motor controller
26	Motor Controller Error	The motor controller has diagnosed an internal fault	Diagnose further using the service tool Use the LEDs on the motor controller to ascertain the fault code(s) (Red and Orange LEDs flash alternately) 1 red is followed by the first digit of the code 2 reds is followed by the second digit of the code



<b>Code</b>	<b>Fault</b>	<b>Description</b>	<b>Action</b>
<b>27</b>	ERROR_CAN_SAFETY	The control system has detected an error in the communication between the base and cage	Check that there is around 60Ohms between CANH and CANL anywhere on the network Check there are no short circuits between CANH and CANL anywhere on the network
<b>28</b>	Cage ERROR_ANALOG	Error on one of the analogue inputs to the cage PLC	Check screen for further fault codes Diagnose further using the service tool
<b>29</b>	Cage Weigh Channel 1 Disconnected	The channel 1 cage weigh module is disconnected or faulty	Check the module is connected Check the wiring from the cage panel to the module
<b>30</b>	Cage Weigh Channel 2 Disconnected	The channel 2 cage weigh module is disconnected or faulty	Check the module is connected Check the wiring from the cage panel to the module
<b>31</b>	Tilt Sensor Disconnected	The tilt sensor is disconnected or faulty	Check the sensor is connected Check the wiring from the base box to the sensor