

## Instruktion for SkyJack el-drevet saxlift SJIII serien med hydraulisk uds kud

### A - Før brug når man står på jorden ved siden af liften.

1. 220 V ledning til liftens lader fjernes (sidder på højre side i udtræksskabet)
2. Hovedafbryderen tilkobles (sidder bag på liften til højre for adgangsstigen)
3. Den røde nødstop kontakt hives ud (sidder bag på liften til venstre for adgangsstigen)

### B - Platformens betjeningsboks

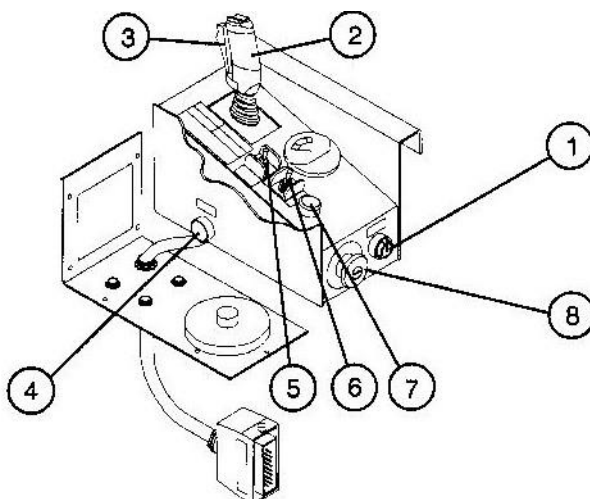

- 1: Nøglekontakt (tænding), omskifter mellem betjening fra jorden og betjening fra platform.
- 2: Joystick, kontrollerer kørsel frem/tilbage, styring og hæve/sænk af platform. Joysticket er proportionalstyret, dvs. hastigheden af funktionerne styres af hvor meget det bevæges frem og tilbage.
- 3: Kontakt til aktivering af joystick. Skal holdes inde for at der er strøm til joystick
- 4: Trykknop til horn
- 5: Vippe kontakt for skift mellem høj og lav hastighed. Lav hastighed bruges når liften skal op af stigninger, høj hastighed bruges ved normal kørsel på lige underlag.
- 6: Vippe kontakt for skift mellem liftfunktion/off/kørselsfunktion.
- 7: Operations og vægtføler lys. Når der er strøm til kontrolboksen lyser lampen konstant rødt. Når lampen blinker er liften i overlast eller tæt på overlast. Se bilag.
- 8: nødstop kontakt. Når den skubbes ind afbrydes alle funktioner.

## C – kontrolboks til det hydrauliske udskud

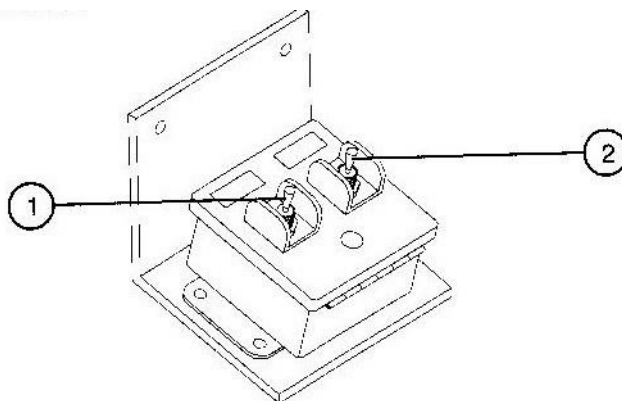

**1: Aktiverings vippekontakt. Skal trykkes frem for at kunne betjene udskuddet.**  
**2: Vippekontakt for udskud. Trykkes frem for udskud ud, trykkes tilbage for udskud ind.**

## D - Kørsel med lift frem og tilbage, når man står i liften

4. Se efter, at begge nødstop (1 ved adgangsstigen, 1 på kontrolboksen) er trukket ud. Se efter, at nøglen på joystickboksen (1) står til øvre betjening.

5. Sæt vippekontakten (6) til position kørsel.

6. For at benytte joysticket (2) til kørsel, skal den aflange røde knap bag på joysticket (3) trykkes ind. Joysticket kan nu presses forsigtigt frem. Ved kørsel tilbage presses joysticket bagud.

7. For at dreje hjulene benyttes trykknappen i toppen af joysticket

## E - Hævning- og sænkning af liften når man står i liften

8. Se efter at nøglen på joystickboksen (1) står til øvre betjening.

9. Sæt vippekontakten (6) til position lift.

10. For at kunne hæve platformen benyttes joysticket ved, at den aflange røde knap bag på joysticket (3) trykkes ind og joysticket presses forsigtigt fremad. For at sænke platformen presses joysticket bagud.

11. Ønskes en større arbejdsplatform kan platform udskuddet skydes ud. Platform udskuddet er hydraulisk og betjenes fra den lille separate betjeningsboks. Aktiverings vippekanten (1) aktiveres samtidig med at vippekanten for udskud (2) aktiveres i den ønskede udskudsretning. Husk at vippekanten for skift mellem lift og kørsel (6) på den store kontrolboks skal stå til liftfunktion for at kunne betjene udskuddet!

## F - Efter brug

12. Rengør liften.

13. Tilslut ledning til laderen (sidder på højre side i udtræksskabet).

## G – Nødsænkning af liften

14. For enden af løftecylinderen sidder en holdeventil (a). Den røde skrue for enden af holdeventilen trykkes ind og drejes mod uret.

15. Derefter hives ud i nødsænkings ventilens (b) røde knap indtil liften er sænket. Nødsænkings ventilen sidder på det elektriske kabinet på liftens base. For at genoptage normal operation af liften trykkes den røde skrue på holdeventilen ind og drejes med uret.



(a) Holdeventil med rød skrue.



(b) Nødsænkings ventil på el-kabinet

## H - VÆGT ALARM OG TILT ALARM

Liften er udstyret med et alarm system der aktiverer en visuel og en hyle alarm når der er for meget vægt på platformen eller når hældningen (tiltningen) af liften er for stor.

Når nøglen på kontrolboksen drejes lyder der et bip signal i 2 sekunder. Dette viser at systemet virker.

Der er en rød lampe på kontrolboksen. Når liften er i normal arbejdstilstand lyser lampen rødt. Dette viser, at systemet virker. Når liften har stået ubenyttet i ca. 5 minutter holder lampen op med at lyse.

#### **16. Vægt alarm:**

- Når platformen læsses over 90% af kapaciteten begynder lampen at blinke. Dette signalerer at vægtgrænsen næsten er nået.
- Når liften læsses over 100% af kapaciteten blinker lampen og alarmeren lyder. Liften skal sænkes og vægt læsses af.
- Når liften læsses over 110% af kapaciteten ophører alle funktioner med at virke. Liften skal nødsænkes og vægt læsses af.

#### **17. Tilt alarm:**

Når liften står på et skævt underlag og er mere end 2 meter oppe vil alarmeren lyde. Kørsel og lift funktionerne slås fra. Liften skal sænkes til under 2 meter før kørsel virker igen. Liften køres til jævnt underlag før arbejde genoptages.